

SD系列IP67远程I/O

新一代高防护I/O

德克威尔 · 工业智造可靠伙伴



CONTENTS

目录

关于我们	02
荣誉资质	04
产品介绍	05
产品命名规则	06
产品特点	08
产品尺寸	09
接口说明	10
产品参数	11
IO-Link主站	11
IO-Link从站I/O模块	12
附件电源连接线	15
附件接头	20
附件防尘盖/Y型带倒角插头	20
产品型号速查表	21
产品应用行业	24
我们的服务	25



关于我们

南京德克威尔自动化有限公司成立于 2016 年，是一家集技术研发、生产和销售及服务为一体的国家高新技术企业。专注工业控制整体解决方案，从核心电气元件到整体方案，广泛应用于 3C 电子、物流、汽车、半导体、包装、食品、医药等行业，助力客户降本增效。

公司总部位于江苏南京，在无锡、南京设立双研发中心，在上海、深圳、广州、武汉、苏州、无锡、青岛、杭州、成都、济南等地设有办事处，确保供货与售后服务。德克威尔自动化目前已累计服务国内外超 10000 家客户，与全球多家世界 500 强企业建立了业务联系。

公司已获得专精特新“小巨人”企业、“国家高新技术企业”、“江苏省专精特新中小企业”、“企业技术中心”、“瞪羚企业”、“南京市工程技术研究中心”等荣誉称号，并参与《自动化系统与集成制造企业数据空间集成模型》、《面向装备制造业的研发设计资源分类及编码》等国家标准的制定。公司目前拥有各项知识产权 100 多项，产品通过 UL 认证、CE 认证以及 ETG、PI、CLPA 的产品一致性认证。

10000⁺
家
客户数量

200⁺
个
代理商城市覆盖

100⁺
家
渠道合作伙伴

30⁺
个
海外国家 / 地区

100⁺
个
知识产权

2
个
研发中心

* 以上数据统计截止至 2025 年 12 月



企业展示



* 以上为企业部分照片展示

荣誉资质

- 荣获“专精特新小巨人企业”、“国家高新技术企业”、“江苏省专精特新中小企业”、“企业技术中心”、“瞪羚企业”、“南京市工程技术研究中心”等荣誉称号；
- 通过 ISO9001、ISO14001、ISO45001 三大体系认证；
- 通过 ETG、PI、CLPA 三大协会产品一致性认证；
- 产品通过 UL 认证、CE 认证；
- 各项知识产权 100+；



ISO9001、ISO14001、ISO45001 认证

发明专利证书

实用新型专利证书

外观设计专利证书

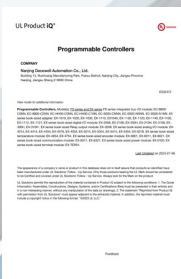

CE 认证

UL 认证

ETG、PI、CLPA 三大协会产品一致性认证

* 以上为企业部分荣誉、证书

SD系列IP67远程I/O

SD 系列 I/O 模块高达 IP67 防护等级, 具备卓越的防尘防水性能, 专为严苛环境应用设计。该模块由主站及从站构成, 主站支持主流的现场总线协议, 如 PRONFINET、EtherCAT、EtherNet/IP, 主站可连接支持 IO-LINK 协议的从站或传感器, IO-LINK 协议简化了设备的安装和维护过程, 还提供了丰富的诊断功能, 有助于快速定位和解决故障, 从而显著提升系统的整体性能和可靠性。

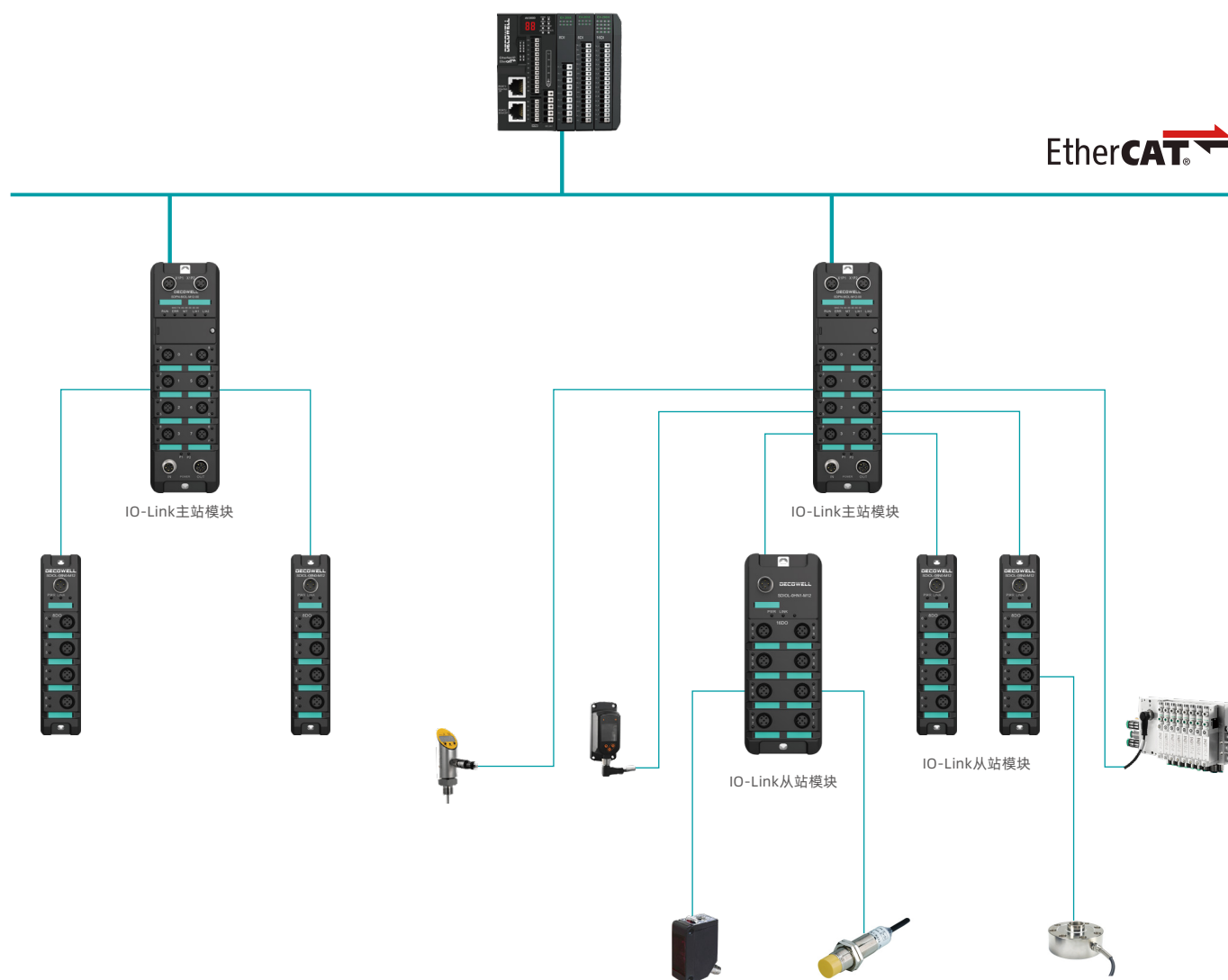

产品命名规则

IO-Link主站命名规则

SDEC-8IOL-M12-00

系列名称

预留

总线类型

- PN:PROFINET
- EC:EtherCAT
- EI:EtherNet/IP
- CL:CC-Link
- MT:Modbus-Tcp

端子类型

- 标准M12接口

通道数

- 8: 8通道

IOL标识

- IO-Link协议

IO-Link从站命名规则

SDIOL-8800-M12

系列名称

端子类型

- 标准M12接口

IOL标识

- IO-Link协议

输出通道信号类型

- 0: NPN输出
- 1: PNP输出
- N: 无输出信号

输入通道数量

- 0: 无输入
- 4: 4通道输入
- 8: 8通道输入
- H: 16通道入

输入通道信号类型

- 0: NPN输入
- 1: PNP输入
- N: 无输入信号

输出通道数量

- 0: 无输出
- 4: 4通道输出
- 8: 8通道输出
- H: 16通道出

可配置从站命名规则

SDIOL-HDIO-M12-11

系列名称

IOL标识

- IO-Link协议

通道数

- 0: 无输入
- 4: 4通道输入
- 8: 8通道输入
- H: 16通道输入

通道信号类型

- 00:NPN
- 01:NPN/PNP可配置
- 11:PNP

端子类型

- 标准M12接口

通道类型

- DIO:数字量输入/输出可配置
- AIO:模拟量输入/输出可配置

一体式(非IO-LINK)主站命名规则

SDPN-HDIO-M12-11

系列名称

总线类型

- PN:PROFINET
- EC:EtherCAT
- EI:EtherNet/IP
- CL:CC-Link
- MT:Modbus-Tcp

通道数

- 0: 无输入
- 4: 4通道输入
- 8: 8通道输入
- H: 16通道输入

通道信号类型

- 00:NPN
- 01:NPN/PNP可配置
- 11:PNP

端子类型

- 标准M12接口

通道类型

- DIO:数字量输入/输出可配置
- AIO:模拟量输入/输出可配置

产品介绍

产品特点

规格齐全 丰富选择

- 模块种类丰富,满足各场景应用



一体式主站



IO-Link主站



输入输出
可配置从站



16通道数字量
输入



16通道数字量
输出



8通道数字量
输入



8通道数字量
输出

智能化诊断, 故障秒级定位



- 模块内置状态指示灯+通信异常报警机制, 支持远程诊断与一键复位;
- 通过配套软件实现从站断联、信号异常、供电故障的可视化监控;
- 提供故障代码与历史记录存储, 助力预测性维护。

极简部署, 即插即用



- 采用标准M12接口+全密封设计, 支持单端口连接2个节点;
- 支持热插拔更换从站, 现场更换无需停机;
- 主站无需安装IODD文件, 自动识别IO-LINK传感器设备。

深度适配, 按需定制



- 支持 OEM/ODM 灵活定制, 可按行业需求调整 I/O 配置、通信协议与供电方式 (7/8和M12);
- 提供多种外壳标识、端子类型(M8和M12)及防护等级选项, 适配食品、锂电、汽车等严苛场景;
- 从功能定义到批量交付, 快速响应定制需求, 无需重新开发平台。

IO-LINK协议介绍

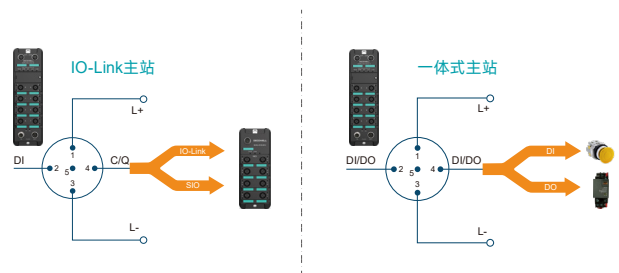

- 根据实际使用场景选择最佳主站类型, 减少使用上的复杂性;
- IO-LINK通道可直连IO-LINK传感器, 也可连接从站增加通道数;
- 非IO-LINK通道可配置输入/输出, 直接连接下端设备, 减少冗余从站。

产品尺寸 单位: mm

IO-Link 主站尺寸说明

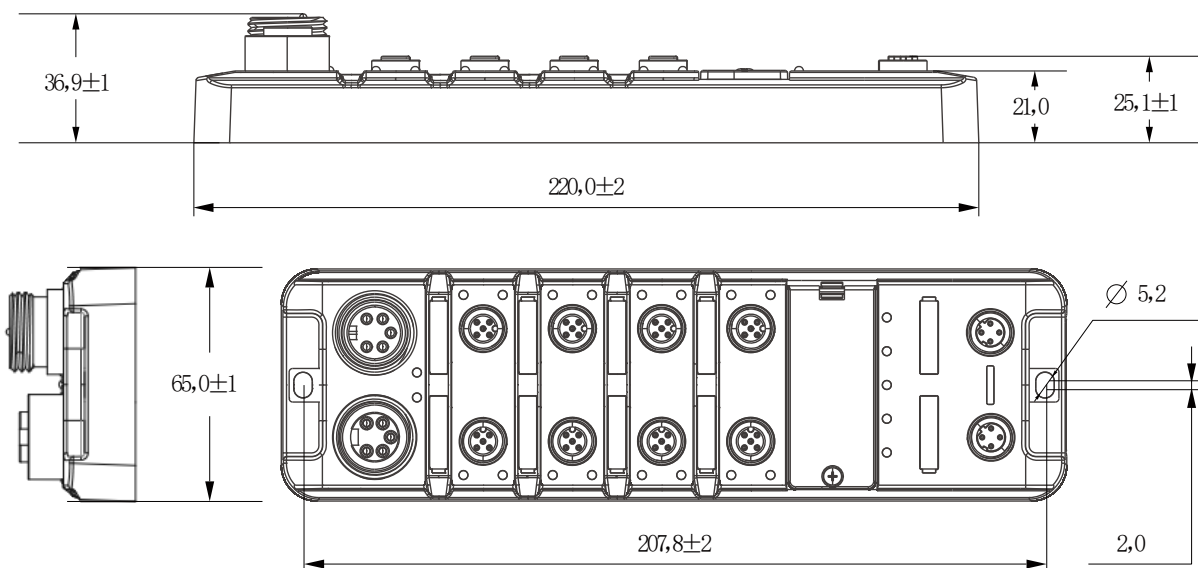

IO-Link Hub从站尺寸说明

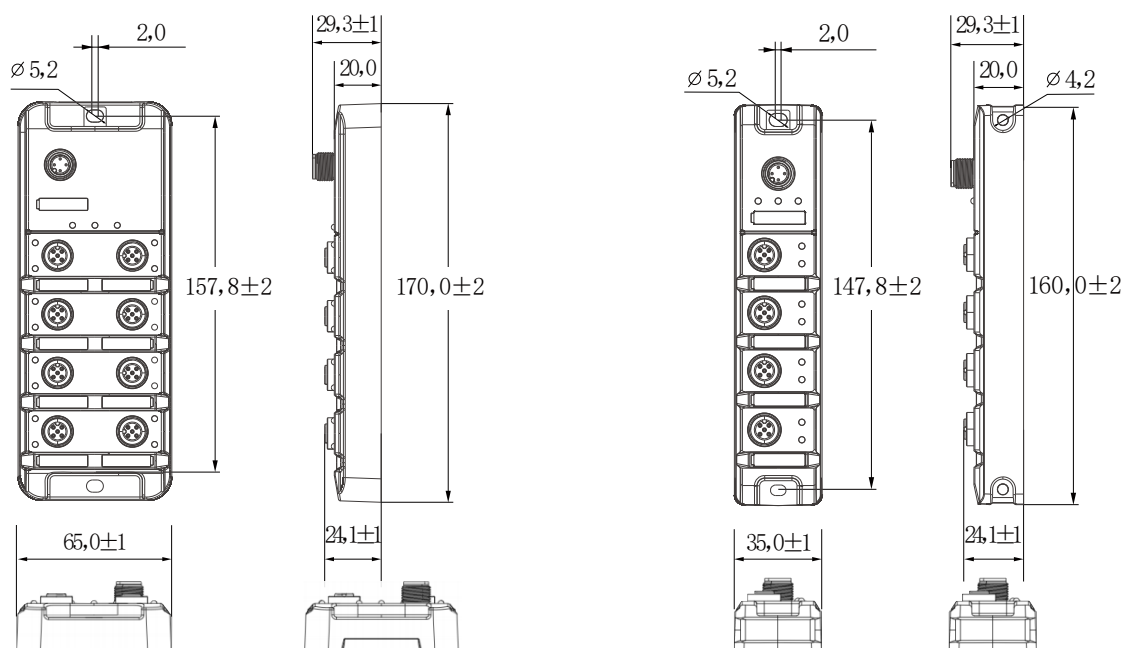

接口说明

IO-Link 主站接口说明

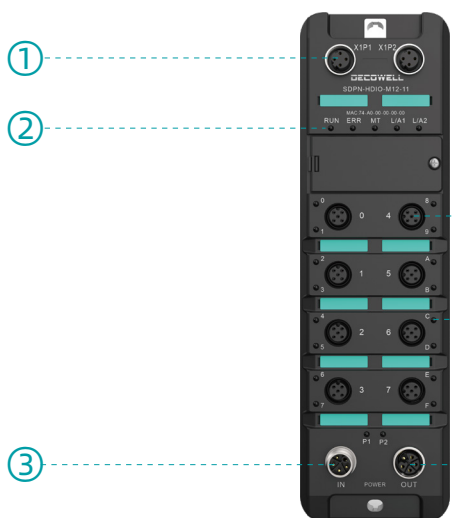

① 产品通讯端口

② 产品指示灯

③ 产品电源接口

④ IO-Link 通讯端口

⑤ 通讯指示灯

⑥ 产品电源接口

IO-Link Hub从站接口说明



① 产品电源接口

② 产品指示灯

③ 输入输出指示灯

④ 输入输出接口

产品参数 主站

产品型号	SDPN-HDIO-M12-11	SDPN-8IOL-M12-00	SDEC-8IOL-M12-00	SDEI-8IOL-M12-00
------	------------------	------------------	------------------	------------------



工作原理	SDPN一体式	IO-Link主控单元	IO-Link主控单元	IO-Link主控单元
尺寸	66x221x29mm	66x221x29mm	66x221x29mm	66x221x29mm
外壳材质	PA6+gf30%	PA6+gf30%	PA6+gf30%	PA6+gf30%
接口	PROFINET I/O	PROFINET I/O	EtherCAT I/O	EtherNet/IP I/O
数字量输入端	16xPNP	16xPNP	16xPNP	16xPNP
数字量输出端	8xPNP	8xPNP	8xPNP	8xPNP
输入/输出可配置	是	是	是	是
备用接口	—	8xIO-Link	8xIO-Link	8xIO-Link
通道端口类型	ClassA	ClassA	ClassA	ClassA
通道接口插槽	8xM12,母头, 5针, A编码	8xM12,母头, 5针, A编码	8xM12,母头, 5针, A编码	8xM12,母头, 5针, A编码
工作电压Ub	18-30VDC	18-30VDC	18-30VDC	18-30VDC
输出电流最大值	2A	2A	2A	2A
执行器总电流UA	8A	8A	8A	8A
地址范围	IPV4	IPV4	—	—
环境温度	-25°C-70°C	-25°C-70°C	-25°C-70°C	-25°C-70°C
防护等级	IP67	IP67	IP67	IP67
订货号	07-04-01	07-01-01	07-01-03	07-01-05

从站

产品型号	SDIOL-0HN0-M12	SDIOL-0HN1-M12	SDIOL-H00N-M12	SDIOL-H01N-M12
------	----------------	----------------	----------------	----------------



尺寸	66x171x29mm	66x171x29mm	66x171x29mm	66x171x29mm
外壳材质	PA6+gf30%	PA6+gf30%	PA6+gf30%	PA6+gf30%
接口	IO-LINK 1.1.3	IO-LINK 1.1.3	IO-LINK 1.1.3	IO-LINK 1.1.3
数字量输入端	—	—	16x NPN	16x PNP
数字量输出端	16x NPN	16x PNP	—	—
输出电流最大值	2A	2A	—	—
通道接口插槽	8xM12,母头, 5针, A编码	8xM12,母头, 5针, A编码	8xM12,母头, 5针, A编码	8xM12,母头, 5针, A编码
工作电压Ub	18-30VDC	18-30VDC	18-30VDC	18-30VDC
环境温度	-25°C-70°C	-25°C-70°C	-25°C-70°C	-25°C-70°C
防护等级	IP67	IP67	IP67	IP67
最小循环时间	5ms	5ms	5ms	5ms
标准订货中包含	部件标签 (16x), M12 盲塞 (4x)	部件标签 (16x), M12 盲塞 (4x)	部件标签 (16x), M12 盲塞 (4x)	部件标签 (16x), M12 盲塞 (4x)
订货号	07-03-04	07-03-06	07-02-04	07-02-06

从站

产品型号	SDIOL-8800-M12	SDIOL-8811-M12	SDIOL-08N0-M12	SDIOL-08N1-M12
------	----------------	----------------	----------------	----------------



尺寸	66x171x29mm	66x171x29mm	36x160x23mm	36x160x23mm
外壳材质	PA6+gf30%	PA6+gf30%	PA6+gf30%	PA6+gf30%
接口	IO-LINK 1.1.3	IO-LINK 1.1.3	IO-LINK 1.1.3	IO-LINK 1.1.3
数字量输入端	8xNPN	8xPNP	—	—
数字量输出端	8xNPN	8xPNP	8xNPN	8xPNP
输出电流最大值	2A	2A	2A	2A
通道接口插槽	8xM12,母头, 5针, A编码	8xM12,母头, 5针, A编码	4xM12,母头, 5针, A编码	4xM12,母头, 5针, A编码
工作电压Ub	18-30VDC	18-30VDC	18-30VDC	18-30VDC
环境温度	-25°C-70°C	-25°C-70°C	-25°C-70°C	-25°C-70°C
防护等级	IP67	IP67	IP67	IP67
最小循环时间	5ms	5ms	5ms	5ms
标准订货中包含	部件标签 (16x), M12 盲塞 (4x)	部件标签 (16x), M12 盲塞 (4x)	部件标签 (16x), M12 盲塞 (2x)	部件标签 (16x), M12 盲塞 (2x)
订货号	07-02-08	07-02-10	07-03-00	07-03-02

从站

产品型号	SDIOL-800N-M12	SDIOL-801N-M12	SDIOL-HDIO-M12-00	SDIOL-HDIO-M12-11
------	----------------	----------------	-------------------	-------------------



尺寸	36x160x23mm	36x160x23mm	66x171x27mm	66x171x27mm
外壳材质	PA6+gf30%	PA6+gf30%	PA6+gf30%	PA6+gf30%
接口	IO-LINK 1.1.3	IO-LINK 1.1.3	IO-LINK 1.1.3	IO-LINK 1.1.3
数字量输入端	8xNPN	8xPNP	16xNPN	16xPNP
数字量输出端	—	—	16xNPN	16xPNP
输出电流最大值	—	—	2A	2A
通道接口插槽	4xM12,母头, 5针, A编码	4xM12,母头, 5针, A编码	8xM12,母头, 5针, A编码	8xM12,母头, 5针, A编码
工作电压Ub	18-30VDC	18-30VDC	18-30VDC	18-30VDC
环境温度	-25°C-70°C	-25°C-70°C	-25°C-70°C	-25°C-70°C
防护等级	IP67	IP67	IP67	IP67
最小循环时间	5ms	5ms	5ms	5ms
标准订货中包含	部件标签 (16x) ,M12盲塞 (2x)	部件标签 (16x) ,M12盲塞 (2x)	部件标签 (16x) ,M12盲塞 (4x)	部件标签 (16x) ,M12盲塞 (4x)
订货号	07-02-00	07-02-02	07-02-13	07-02-12

附件 电源连接线

M12 IO-LINK通信线缆

产品型号	M12-S5A/P5A-MWA-1PV-S	M12-S5A/P5A-MWD-1PV-S
		
产品描述	M12直线形双端预铸IO LINK-M12 5芯屏蔽电缆 (1m)	M12弯型双端预铸IO LINK-M12 5芯屏蔽电缆 (1m)
连接方式	螺纹连接	螺纹连接
接线方式	焊接	焊接
温度	-25°C~+80°C	-25°C~+80°C
污染范围	3	3
防护等级	IP67	IP67
接插次数	≥500	≥500
额定电压	60V AC/DC	60V AC/DC
额定电流	4A	4A
接触电阻	≤5mΩ	≤5mΩ
绝缘电阻	≥100MΩ	≥100MΩ
产品外被	PVC, 屏蔽	PVC, 屏蔽
出线长度	1, 2, 自定义	1, 2, 自定义
产品端面		
接线定义	针脚 1：24VDC 供电 针脚 2：DI 信号 针脚 3：GND, 参考基准点位 针脚 4：C/Q,IO-Link 数据传输 针脚 5：FE, 功能接地 针脚 1：棕色 针脚 2：白色 针脚 3：蓝色 针脚 4：黑色 针脚 5：灰色	针脚 1：24VDC 供电 针脚 2：DI 信号 针脚 3：GND, 参考基准点位 针脚 4：C/Q,IO-Link 数据传输 针脚 5：FE, 功能接地 针脚 1：棕色 针脚 2：白色 针脚 3：蓝色 针脚 4：黑色 针脚 5：灰色
订货号	S2-55-01	S2-65-01

M12 IO信号线

产品型号	M12-P5A-MWA-1PV	M12-P5A-MWD-1PV
		
产品描述	M12直型单端预铸A编码5芯信号线 (1m)	M12弯型单端预铸A编码5芯信号线 (1m)
连接方式	螺纹连接	螺纹连接
接线方式	焊接	焊接
温度	-25°C~+80°C	-25°C~+80°C
污染范围	3	3
防护等级	IP67	IP67
接插次数	≥500	≥500
额定电压	60V AC/DC	60V AC/DC
额定电流	4A	4A
接触电阻	≤5mΩ	≤5mΩ
绝缘电阻	≥100MΩ	≥100MΩ
产品外被	PVC	PVC
出线长度	1, 2, 自定义	1, 2, 自定义
产品端面		
接线定义	针脚 1: 24VDC 供电 针脚 2: DI 信号 针脚 3: GND, 参考基准点位 针脚 4: C/Q,IO-Link 数据传输 针脚 5: FE, 功能接地	针脚 1: 棕色 针脚 2: 白色 针脚 3: 蓝色 针脚 4: 黑色 针脚 5: 灰色
订货号	U2-15-01	U2-25-01

M12 IO信号线

产品型号	M12-S5A/P5A-MWA-1PV	M12-S5A/P5A-MWD-1PV
		
产品描述	M12直型双端预铸A编码5芯信号线 (1m)	M12弯型双端预铸A编码5芯信号线 (1m)
连接方式	螺纹连接	螺纹连接
接线方式	焊接	焊接
温度	-25°C~+80°C	-25°C~+80°C
污染范围	3	3
防护等级	IP67	IP67
接插次数	≥500	≥500
额定电压	60V AC/DC	60V AC/DC
额定电流	4A	4A
接触电阻	≤5mΩ	≤5mΩ
绝缘电阻	≥100MΩ	≥100MΩ
产品外被	PVC	PVC
出线长度	1, 2, 自定义	1, 2, 自定义
产品端面		
接线定义	针脚 1：24VDC 供电 针脚 2：DI 信号 针脚 3：GND, 参考基准点位 针脚 4：C/Q,IO-Link 数据传输 针脚 5：FE, 功能接地	针脚 1：棕色 针脚 2：白色 针脚 3：蓝色 针脚 4：黑色 针脚 5：灰色
订货号	U2-55-01	U2-65-01

M12 以太网线缆

产品型号	M12-P4D/RJ45M-MWA-1PV-S	M12-P4D/P4D-MWA-1PV-S
产品描述	M12直型单端预铸D编码公转RJ45以太网 (1m)	M12直型双端预铸D编码以太网 (1m)
连接方式	螺纹连接	螺纹连接
接线方式	焊接	焊接
温度	-25°C~+80°C	-25°C~+80°C
污染范围	3	3
防护等级	IP67	IP67
接插次数	≥500	≥500
额定电压	250V AC/DC	250V AC/DC
额定电流	4A	4A
接触电阻	≤5mΩ	≤5mΩ
绝缘电阻	≥100MΩ	≥100MΩ
产品外被	PVC, 屏蔽	PVC, 屏蔽
出线长度	1, 2, 自定义	1, 2, 自定义
产品端面		
接线定义	针脚 1: Tx+ 传输数据 + 针脚 1: 白橙色 针脚 2: Rx+ 接收数据 + 针脚 2: 橙色 针脚 3: Tx- 传输数据 - 针脚 3: 白绿色 针脚 4: Rx- 接收数据 - 针脚 6: 绿色	针脚 1: Tx+ 传输数据 + 针脚 1: 白橙色 针脚 2: Rx+ 接收数据 + 针脚 2: 橙色 针脚 3: Tx- 传输数据 - 针脚 3: 白绿色 针脚 4: Rx- 接收数据 - 针脚 4: 绿色
订货号	S3-14-01	S3-54-01

7/8 电源线缆

产品型号	7/8-S5A-MWA-1PV	7/8-S5A/P5A-MWA-1PV
产品描述	7/8辅助电源单端预铸5芯孔电缆1m	7/8辅助电源双端预铸5芯电缆1m
连接方式	螺纹连接	螺纹连接
接线方式	焊接	焊接
温度	-40°C~+80°C	-40°C~+80°C
污染范围	3	3
防护等级	IP67	IP67
接插次数	≥500	≥500
额定电压	300V AC/DC	300V AC/DC
额定电流	—	—
接触电阻	≤5mΩ	≤5mΩ
绝缘电阻	≥100MΩ	≥100MΩ
产品外被	PVC	PVC
出线长度	1, 2, 自定义	1, 2, 自定义
产品端面	 <p>VIEW A</p>	 <p>VIEW A VIEW B</p>
接线定义	针脚 1: UA- 0V 针脚 1: 棕色 针脚 2: US- 0V 针脚 2: 白色 针脚 3: FE 功能接地 针脚 3: 蓝色 针脚 4: US+ +24V 针脚 4: 黑色 针脚 5: UA+ +24V 针脚 5: 灰色	针脚 1: UA- 0V 针脚 1: 棕色 针脚 2: US- 0V 针脚 2: 白色 针脚 3: FE 功能接地 针脚 3: 蓝色 针脚 4: US+ +24V 针脚 4: 黑色 针脚 5: UA+ +24V 针脚 5: 灰色
订货号	U1-35-01	U1-55-01

M12接头



产品型号	M12-P4A-PLAP7	M12-S4A-PLAP9	M12-P4D-PLAP7	M12-S4D-PLAP9
				
产品描述	M12 塑料螺钉针型组装式插头 4芯 PG7规格	M12 塑料螺钉孔型组装式插头 4芯 PG9规格	M12 D编码塑料螺钉针型组装式插头 4芯 PG7规格	M12 D编码塑料螺钉孔型组装式插头 4芯 PG9规格
订货号	10-03-30	10-03-31	10-03-32	10-03-33

7/8接头

产品型号	7/8-P4A-PLA	7/8-S4A-PLA	7/8-P5A-PLA	7/8-S5A-PLA
				
产品描述	7/8 直式螺钉针型塑胶组装式插头 4芯	7/8 直式螺钉孔型塑胶组装式插头 4芯	7/8 直式螺钉针型塑胶组装式插头 5芯	7/8 直式螺钉孔型塑胶组装式插头 5芯
订货号	10-03-38	10-03-39	10-03-40	10-03-41

附件

产品型号	M12-V5-S	M8-V5-S
		
产品描述	M12 一字槽外螺牙塑料防尘盖M12X1	M8 一字槽外螺牙塑料防尘盖M8X1
订货号	10-03-23	10-03-24

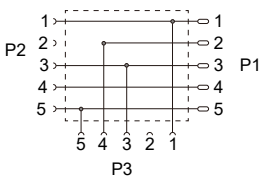
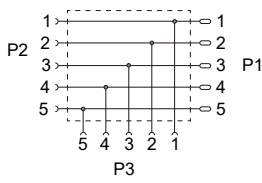
产品型号	M12-P5A-SS5A-YC1NN	M12-P5A-SS5A-YSCNN
		
		
产品描述	M12 5芯公头转两路M12母头, 2和4引脚分开	M12 5芯公头转两路M12母头, 一一对应接线
订货号	10-03-62	10-03-64

产品型号速查表

IO-Link主站

产品名称	产品描述	订货号
SDPN-8IOL-M12-00	PROFINET 8通道IO-Link主站耦合器 (M12接头)	07-01-01
SDEC-8IOL-M12-00	EtherCAT 8通道IO-Link主站耦合器 (M12接头)	07-01-03
SDEI-8IOL-M12-00	EtherNet/IP 8通道IO-Link主站耦合器 (M12接头)	07-01-05
SDPN-4IOL-M12-00	PROFINET 4通道IO-Link主站耦合器 (M12接头) (规划中)	07-01-00
SDEC-4IOL-M12-00	EtherCAT 4通道IO-Link主站耦合器 (M12接头) (规划中)	07-01-02
SDEI-4IOL-M12-00	EtherNet/IP 4通道IO-Link主站耦合器 (M12接头) (规划中)	07-01-04

一体式主站

产品名称	产品描述	订货号
SDPN-HDIO-M12-11	PROFINET 16通道输入输出可配置 (PNP), M12接头	07-04-01

IO-Link从站I/O模块

产品名称	产品描述	订货号
SDIOL-800N-M12	IO-Link从站, 8通道数字量输入 (NPN), M12接头	07-02-00
SDIOL-801N-M12	IO-Link从站, 8通道数字量输入 (PNP), M12接头	07-02-02
SDIOL-H00N-M12	IO-Link从站, 16通道数字量输入 (NPN), M12接头	07-02-04
SDIOL-H01N-M12	IO-Link从站, 16通道数字量输入 (PNP), M12接头	07-02-06
SDIOL-08N0-M12	IO-Link从站, 8通道数字量输出 (NPN), M12接头	07-03-00
SDIOL-08N1-M12	IO-Link从站, 8通道数字量输出 (PNP), M12接头	07-03-02
SDIOL-0HN0-M12	IO-Link从站, 16通道数字量输出 (NPN), M12接头	07-03-04
SDIOL-0HN1-M12	IO-Link从站, 16通道数字量输出 (PNP), M12接头	07-03-06
SDIOL-8800-M12	IO-Link从站, 8通道数字量输入 (NPN), 8通道数字量输出 (NPN), M12接头	07-02-08
SDIOL-8811-M12	IO-Link从站, 8通道数字量输入 (PNP), 8通道数字量输出 (PNP), M12接头	07-02-10
SDIOL-801N-M8	IO-Link从站, 8通道数字量输入 (PNP), M8接头 (规划中)	07-02-03
SDIOL-H00N-M8	IO-Link从站, 16通道数字量输入 (NPN), M8接头 (规划中)	07-02-05

IO-Link从站I/O模块

产品名称	产品描述	订货号
SDIOL-H01N-M8	IO-Link从站, 16通道数字量输入 (PNP), M8接头 (规划中)	07-02-07
SDIOL-08N0-M8	IO-Link从站, 8通道数字量输出 (NPN), M8接头 (规划中)	07-03-01
SDIOL-08N1-M8	IO-Link从站, 8通道数字量输出 (PNP), M8接头 (规划中)	07-03-03
SDIOL-0HN0-M8	IO-Link从站, 16通道数字量输出 (NPN), M8接头 (规划中)	07-03-05
SDIOL-0HN1-M8	IO-Link从站, 16通道数字量输出 (PNP), M8接头 (规划中)	07-03-07
SDIOL-8800-M8	IO-Link从站, 8通道数字量输入 (NPN), 8通道数字量输出 (NPN), M8接头 (规划中)	07-02-09
SDIOL-8811-M8	IO-Link从站, 8通道数字量输入 (PNP), 8通道数字量输出 (PNP), M8接头 (规划中)	07-02-11
SDIOL-HDIO-M12-11	IO-Link从站, 16通道输入输出 可配置IP67 模块(PNP)从站模块规格,M12接头	07-02-12
SDIOL-HDIO-M12-00	IO-Link从站, 16通道输入输出可配置IP67 模块(NPN)从站模块规格,M12接头	07-02-13

附件线缆

产品名称	产品描述	订货号
M12-S5A/P5A-MWA-1PV-S	M12直线形双端预注IO LINK-M12 5芯屏蔽电缆 (1m)	S2-55-01
M12-S5A/P5A-MWD-1PV-S	M12弯型双端预注IO LINK-M12 5芯屏蔽电缆 (1m)	S2-65-01
M12-P5A-MWA-1PV	M12直型单端预注A编码5芯信号线 (1m)	U2-15-01
M12-P5A-MWD-1PV	M12弯型单端预注A编码5芯信号线 (1m)	U2-25-01
M12-S5A/P5A-MWA-1PV	M12直型双端预注A编码5芯信号线 (1m)	U2-55-01
M12-S5A/P5A-MWD-1PV	M12弯型双端预注A编码5芯信号线 (1m)	U2-65-01
M12-P4D/RJ45M-MWA-1PV-S	M12直型单端预注D编码公转RJ45以太网 (1m)	S3-14-01
M12-P4D/P4D-MWA-1PV-S	M12直型双端预注D编码以太网 (1m)	S3-54-01
7/8-S5A-MWA-1PV	7/8辅助电源单端预铸5芯孔电缆1m	U1-35-01
7/8-S5A/P5A-MWA-1PV	7/8辅助电源双端预铸5芯电缆1m	U1-55-01

附件M12接头

产品名称	产品描述	订货号
M12-P4A-PLAP7	M12 塑料螺钉针型组装式插头4芯 PG7规格	10-03-30
M12-S4A-PLAP9	M12 塑料螺钉孔型组装式插头4芯 PG9规格	10-03-31
M12-P4D-PLAP7	M12 D编码塑料螺钉针型组装式插头4芯 PG7规格	10-03-32
M12-S4D-PLAP9	M12 D编码塑料螺钉孔型组装式插头4芯 PG9规格	10-03-33

附件M8接头

产品名称	产品描述	订货号
M8-P3A-PLA	M8塑料螺钉针型组装式插头3芯	10-03-34
M8-S3A-PLA	M8塑料螺钉孔型组装式插头3芯	10-03-35
M8-P4A-PLA	M8塑料螺钉针型组装式插头4芯	10-03-36
M8-S4A-PLA	M8塑料螺钉孔型组装式插头4芯	10-03-37

附件7/8接头

产品名称	产品描述	订货号
7/8-P4A-PLA	7/8 直式螺钉针型塑胶组装式插头4芯	10-03-38
7/8-S4A-PLA	7/8 直式螺钉孔型塑胶组装式插头4芯	10-03-39
7/8-P5A-PLA	7/8 直式螺钉针型塑胶组装式插头5芯	10-03-40
7/8-S5A-PLA	7/8 直式螺钉孔型塑胶组装式插头5芯	10-03-41

附件防尘盖/Y型带倒角插头

产品名称	产品描述	订货号
M12-V5-S	M12 一字槽外螺牙塑料防尘盖M12X1	10-03-23
M8-V5-S	M8 一字槽外螺牙塑料防尘盖M8X1	10-03-24
M12-P5A-SS5A-YC1NN	M12 5芯公头转两路M12母头, 2和4引脚分开	10-03-62
M12-P5A-SS5A-YSCNN	M12 5芯公头转两路M12母头, 一一对应接线	10-03-64

产品应用行业

德克威尔自动化的各种工业通信产品可广泛应用于新能源、3C 电子、物流、汽车、半导体、食品、医药、包装、轨道交通、机床、家电、激光、装备制造、石化、钢铁、电力、水利、环保、建筑等领域，赢得了广大客户的青睐！



新能源行业



3C 电子行业



物流行业



汽车制造行业

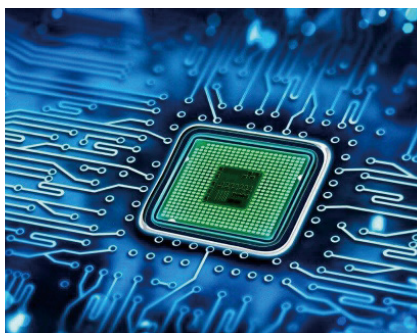

半导体行业



食品行业



医药行业



包装行业



电力行业

我们的服务

销售支持

德克威尔自动化销售工程师均受过专业技术培训，具备广泛的产品知识以及丰富的行业应用经验，可根据客户现场需求快速制定解决方案。

售后服务

德克威尔自动化提供完善的售后服务，我们的专业售后人员可及时到客户所在现场进行故障排除。

现场服务

德克威尔自动化的服务网络遍布全国，我们提供免费的样机测试及现场安装支持和维护培训，可以在客户需要的时候迅速到达现场服务。



版权所有 © 德克威尔自动化

由于本公司持续的产品升级造成的内容变更，恕不另行通知。

V260421-011



南京德克威尔自动化有限公司

Nanjing Decowell Automation Co., Ltd.

全国服务热线

400-096-9016

地址：南京市浦口区兰新路19号瑞创智造园13号楼

网址：www.wellinkio.com

邮箱：Information@wellinkio.com

