

LS系列离散式I/O 简易省线系统解决方案

德克威尔 · 工业智造可靠伙伴

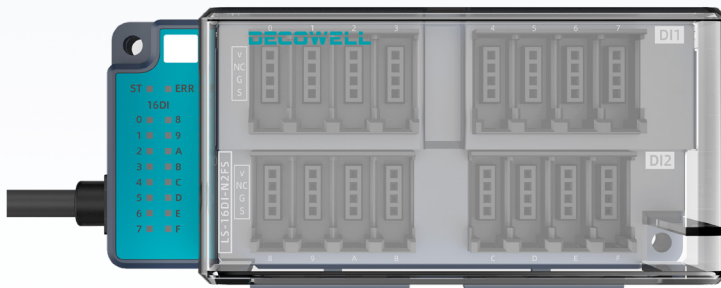
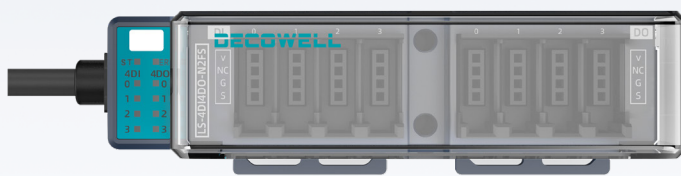
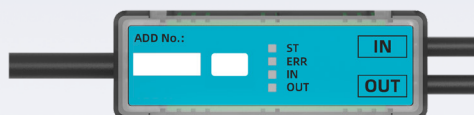

CONTENTS

目录

关于我们	02
荣誉资质	04
产品介绍	05
产品命名规则	06
产品特点	07
产品尺寸	10
产品参数	12
适配器	12
中继模块	16
从站模块	17
附件	39
产品型号速查表	42
产品应用行业	47
我们的服务	48



关于我们

南京德克威尔自动化有限公司成立于 2016 年，是一家集技术研发、生产和销售及服务为一体的国家高新技术企业。专注工业控制整体解决方案，从核心电气元件到整体方案，广泛应用于 3C 电子、物流、汽车、半导体、包装、食品、医药等行业，助力客户降本增效。

公司总部位于江苏南京，在无锡、南京设立双研发中心，在上海、深圳、广州、武汉、苏州、无锡、青岛、杭州、成都、济南等地设有办事处，确保供货与售后服务。德克威尔自动化目前已累计服务国内外超 10000 家客户，与全球多家世界 500 强企业建立了业务联系。

公司已获得专精特新“小巨人”企业、“国家高新技术企业”、“江苏省专精特新中小企业”、“企业技术中心”、“瞪羚企业”、“南京市工程技术研究中心”等荣誉称号，并参与《自动化系统与集成制造企业数据空间集成模型》、《面向装备制造业的研发设计资源分类及编码》等国家标准的制定。公司目前拥有各项知识产权 100 多项，产品通过 UL 认证、CE 认证以及 ETG、PI、CLPA 的产品一致性认证。

10000⁺
家
客户数量

200⁺
个
代理商城市覆盖

100⁺
家
渠道合作伙伴

30⁺
个
海外国家 / 地区

100⁺
个
知识产权

2
个
研发中心

* 以上数据统计截止至 2025 年 12 月



企业展示



* 以上为企业部分照片展示

荣誉资质

- 荣获“专精特新小巨人企业”、“国家高新技术企业”、“江苏省专精特新中小企业”、“企业技术中心”、“瞪羚企业”、“南京市工程技术研究中心”等荣誉称号；
- 通过 ISO9001、ISO14001、ISO45001 三大体系认证；
- 通过 ETG、PI、CLPA 三大协会产品一致性认证；
- 产品通过 UL 认证、CE 认证；
- 各项知识产权 100+；



ISO9001、ISO14001、ISO45001 认证

发明专利证书

实用新型专利证书

外观设计专利证书

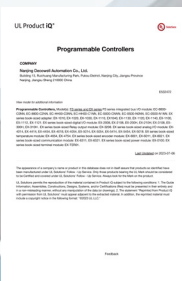

CE 认证

UL 认证

ETG、PI、CLPA 三大协会产品一致性认证

* 以上为企业部分荣誉、证书

产品介绍

LS系列离散式I/O

LS系列产品基于德克威尔自研WellBUS总线，实现离散场景·极简布线方案，通过一根排线完成整条线体的布线，并对整条线路的信号进行控制，有效解决一直以来困扰物流、仓储等长线体设备布线复杂、接线工作量庞大等难题。LS产品采用电源载波技术传输信号，从站为传感器提供电源，简化布线，节省线缆和工时。具备欠压、断线检测等诊断功能，快速定位问题，减少停机时间，提高生产效率。

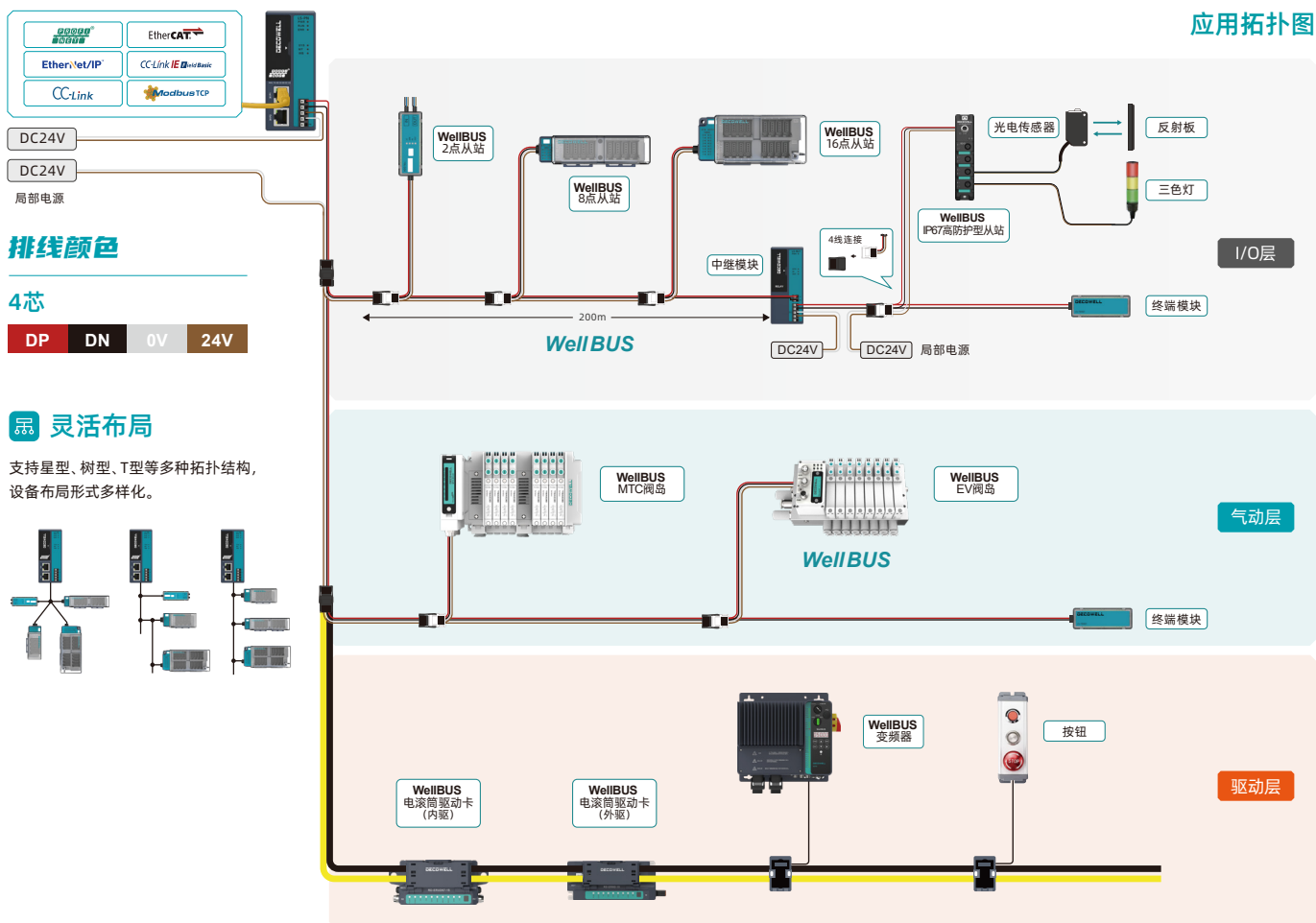

产品命名规则

LS-8DI8DO-P1FS-X

LS系列名

输入通道数

数字量输入

输出通道数

数字量输出

通道类型

- N:NPN
- P:PNP
- R:继电器

非标号

- 默认空白 (标准版)
- 1M: 从站引线1m
- H: 高速版

接口类型 (预留)

- S:引线式

连接方式

- F:四线式

端子类型

- 1:三位一体端子
- 2:E-CON



更多解决方案请访问

www.wellinkio.com



产品特点

01. WellBUS总线传输

WellBUS采用总线传输，电源和信号重叠的方式，在供电的同时可以进行信号的传输。

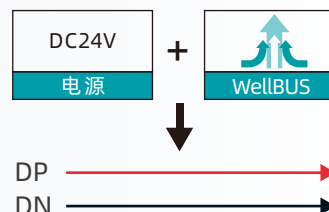

02. 传感器级供电, 无需额外电源供电

从站模块可以为传感器提供电源，简化布线及接线时间。

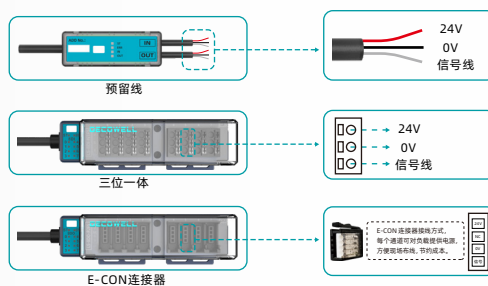

03. 可靠易用, 性能强劲

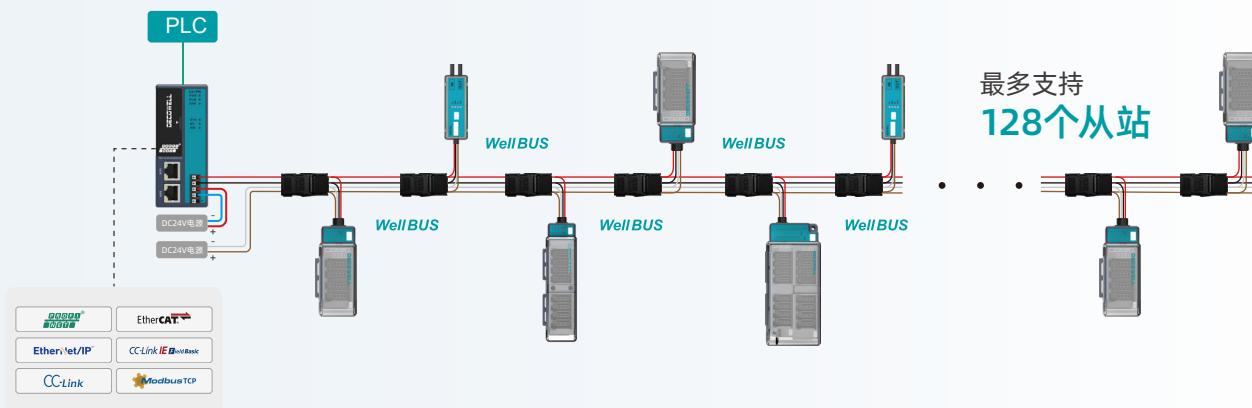

- 单个主站最多支持**128**个从站
- 单个主站最多可带**512点输入+512点输出**
- 上位机组态软件：支持**监控从站状态**；**从站编址**；**从站打点**
- 断线检测, 短路保护, 电源欠压保护**
- 通讯距离最大支持**200米**

04. 布线简单, 高效维护

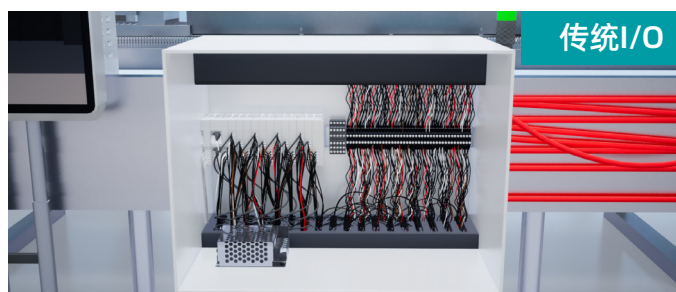

传统I/O

线路布局复杂凌乱不美观



安装布线时间长



不易维护

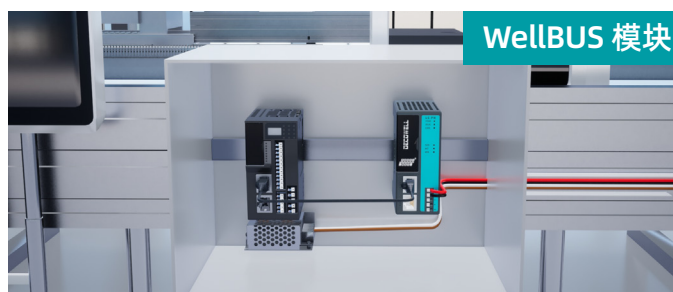

WellBUS 模块

布线简单, 整齐清晰



两线传输, 几乎省去布线时间



后续维护方便



05. 极省配线

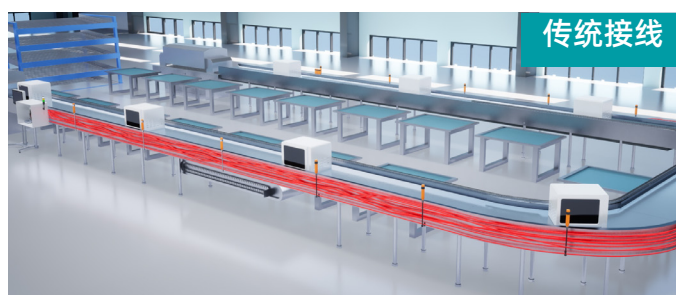

传统接线

线体需要用到大量线缆

负载电源线需要额外接线



WellBUS 模块

一条线缆连接整条线体

从站具备负载供电, 节省电源线缆

06. 快速安装, 即插即用

4 芯扁平电缆接线



01



02



03

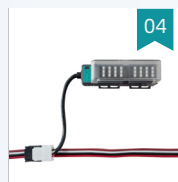

04

1. 采用专用的免剥线连接器, 线缆放到对应的线槽内。
2. 可使用专用压线工具将免剥线连接器压紧。
3. 两端推紧直至连接器锁紧。
4. 接线完成。

2 芯护套线缆

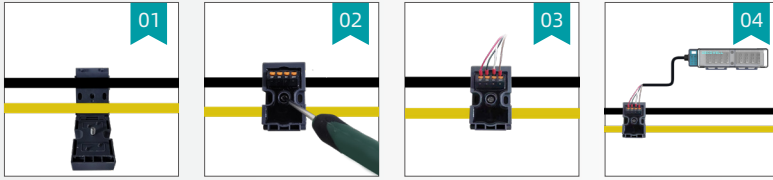

- 1.采用专用的分线盒，线缆放到对应的线槽内。
- 2.使用螺丝刀将分线盒拧紧。
- 3.将从站引线接入分线盒内。
- 4.接线完成。

07.从站状态检测

当WellBUS总线出现异常时，例如通讯线缆断裂、欠压、地址冲突、短路、断线，主站可以监控当前从站丢失，快速定位到有问题的从站模块，方便现场问题排查，节约时间。

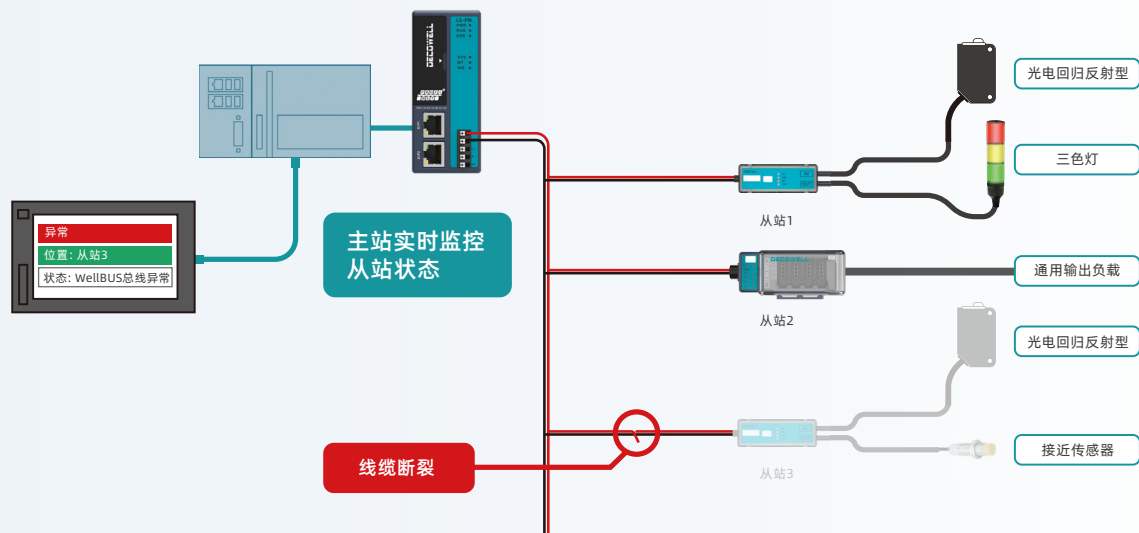

08.具有红外手持设备

配有手持设备，10cm之内可通过红外扫描读取从站参数，以及写入从站站号及IO输入输出地址，方便现场人员的调试。



产品尺寸

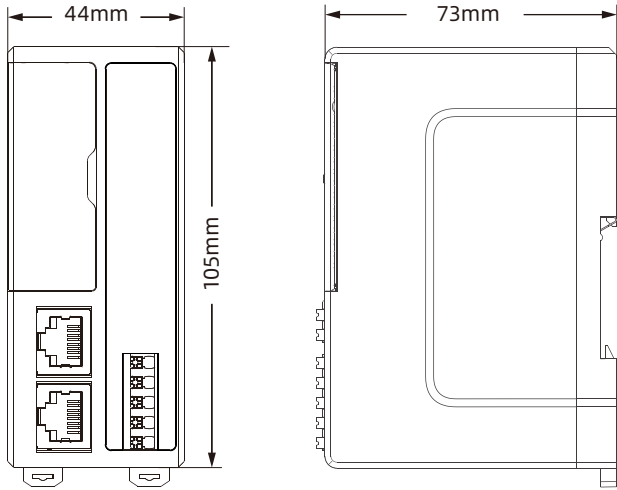

适配器尺寸

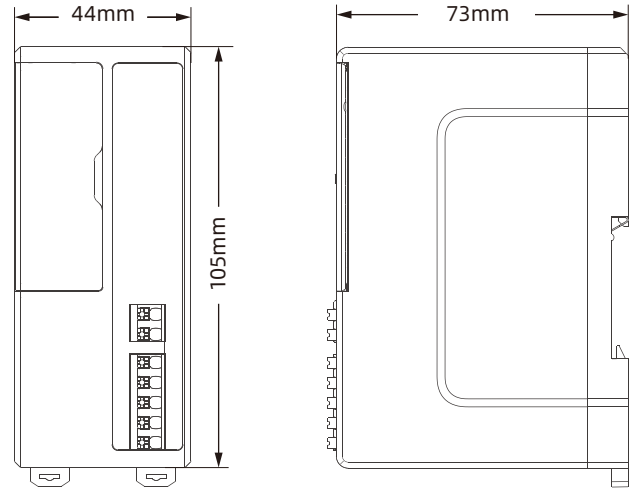

中继器尺寸

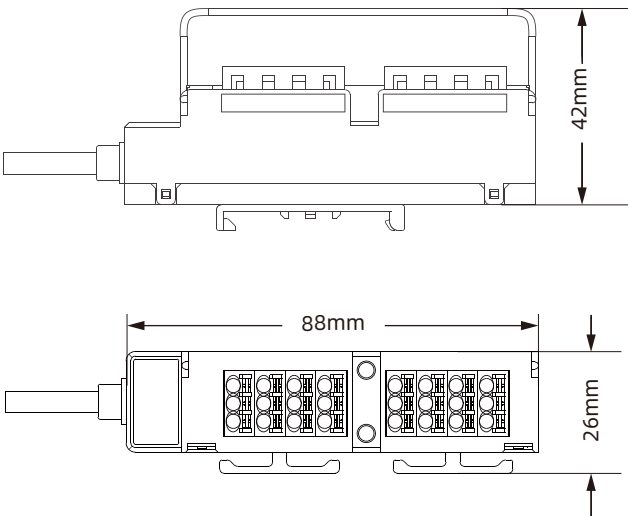

8点从站尺寸

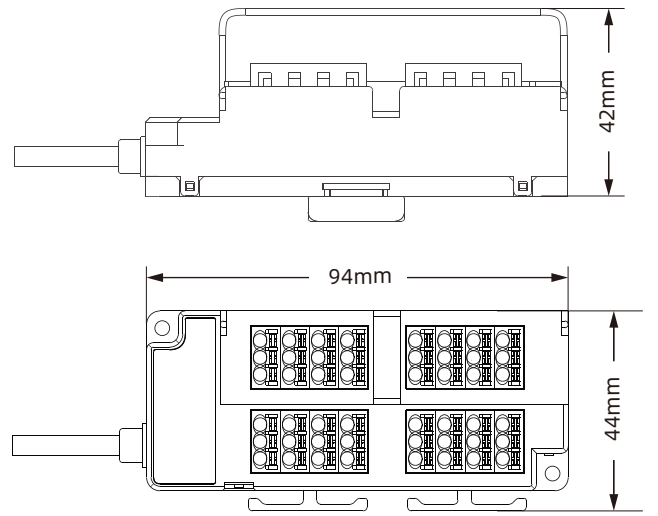

16点从站尺寸

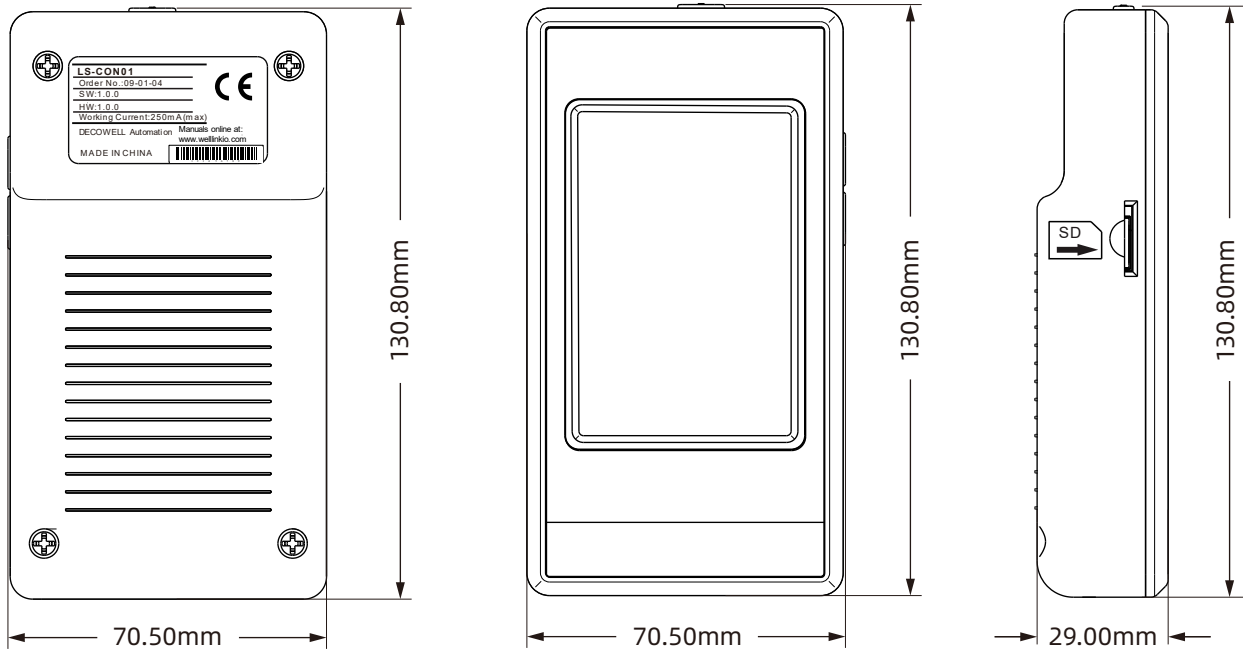

手持终端尺寸

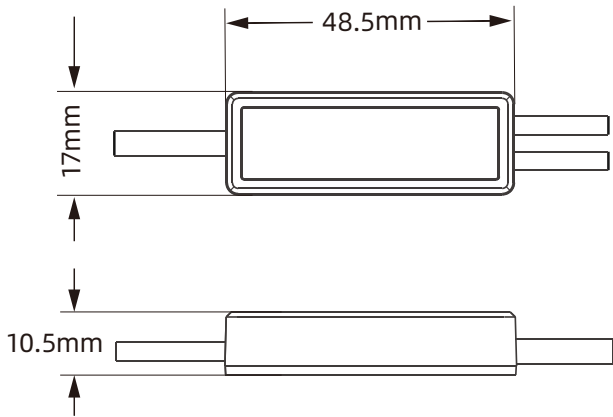

2点从站尺寸

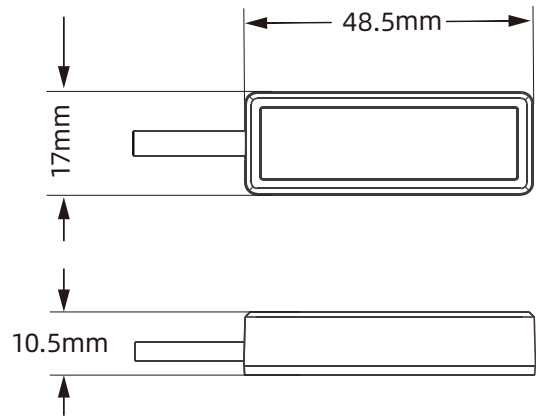

终端尺寸

产品参数 适配器 (其他通讯协议在规划中)

产品型号	LS-PN	LS-EC	LS-EI
------	-------	-------	-------



支持协议	PROFINET	EtherCAT	EtherNET/IP
电压	24V ±20%	24V ±20%	24V ±20%
电流	5A	5A	5A
功耗	5W	5W	5W
WellBUS 总线速率	27.7kHz	27.7kHz	27.7kHz
传输距离	200m	200m	200m
最大从站数量	128 个	128 个	128 个
最大输出功率	120W	120W	120W
工作温度	-20~55℃	-20~55℃	-20~55℃
存储温度	-40~85℃	-40~85℃	-40~85℃
相对湿度	0 ~ 90%RH, 无结露	0 ~ 90%RH, 无结露	0 ~ 90%RH, 无结露
使用环境	无腐蚀性气体	无腐蚀性气体	无腐蚀性气体
使用高度	2km 以下	2km 以下	2km 以下
尺寸 (mm)	73×105×44mm	73×105×44mm	73×105×44mm
订货号	09-01-01	09-01-07	09-01-08

适配器

产品型号	LS-CI	LS-MT
------	-------	-------



支持协议	CC-Link IE Field Basic	Modbus TCP
电压	24V ±20%	24V ±20%
电流	5A	5A
功耗	5W	5W
WellBUS 总线速率	27.7kHz	27.7kHz
传输距离	200m	200m
最大从站数量	128 个	128 个
最大输出功率	120W	120W
工作温度	-20~55℃	-20~55℃
存储温度	-40~85℃	-40~85℃
相对湿度	0 ~ 90%RH, 无结露	0 ~ 90%RH, 无结露
使用环境	无腐蚀性气体	无腐蚀性气体
使用高度	2km 以下	2km 以下
尺寸 (mm)	73×105×44mm	73×105×44mm
订货号	09-01-10	09-01-11

适配器高速版

产品型号	LS-PN-H	LS-EC-H
------	---------	---------



支持协议	PROFINET	EtherCAT
电压	24V ±20%	24V ±20%
电流	5A	5A
功耗	5W	5W
WellBUS 总线速率	55.4kHz	55.4kHz
传输距离	50m	50m
最大从站数量	64 个	64 个
最大输出功率	60W	60W
工作温度	-20~55℃	-20~55℃
存储温度	-40~85℃	-40~85℃
相对湿度	0 ~ 90%RH, 无结露	0 ~ 90%RH, 无结露
使用环境	无腐蚀性气体	无腐蚀性气体
使用高度	2km 以下	2km 以下
尺寸 (mm)	73×105×44mm	73×105×44mm
订货号	09-H1-01	09-H1-07

适配器高速版

产品型号	LS-CI-H	LS-EI-H
------	---------	---------



支持协议	CC-Link IE Field Basic	EtherNET/IP
电压	24V ±20%	24V ±20%
电流	5A	5A
功耗	5W	5W
WellBUS 总线速率	55.4kHz	55.4kHz
传输距离	50m	50m
最大从站数量	64 个	64 个
最大输出功率	60W	60W
工作温度	-20~55°C	-20~55°C
存储温度	-40~85°C	-40~85°C
相对湿度	0 ~ 90%RH, 无结露	0 ~ 90%RH, 无结露
使用环境	无腐蚀性气体	无腐蚀性气体
使用高度	2km 以下	2km 以下
尺寸 (mm)	73×105×44mm	73×105×44mm
订货号	09-H1-10	09-H1-08

中继器

产品型号	LS-RLY
------	--------



电压	24V ±20%
电流	5A
功耗	5W
WellBUS 总线速率	27.7KHz
传输距离	200m
最大从站数量	128 个
最大输出功率	120W
工作温度	-20~55℃
存储温度	-40~85℃
相对湿度	0 ~ 90%RH, 无结露
使用环境	无腐蚀性气体
使用高度	2km 以下
尺寸 (mm)	73×105×44mm
订货号	09-01-02

从站 (其他型号在规划中)

产品型号	LS-1DI1DO-N1FS	LS-1DI1DO-P1FS	LS-2DI-N1FS
	LS-1DI1DO-N1FS-1M	LS-1DI1DO-P1FS-1M	LS-2DI-N1FS-1M



从站引线长度		0.2m / 1m	0.2m / 1m	0.2m / 1m
I/O 点数	输入	1	1	2
	输出	1	1	0
信号类型		NPN	PNP	NPN
输出输入规格		DC 输入 /Tr 输出	DC 输入 /Tr 输出	DC 输入
单通道最大输出电流		200mA	200mA	/
应答时间		最小 2ms	最小 2ms	最小 2ms
连接		4 线, 隔离	4 线, 隔离	4 线, 隔离
负载接线方式		预留线	预留线	预留线
安装方式		螺丝固定	螺丝固定	螺丝固定
工作温度		-20~55°C	-20~55°C	-20~55°C
存储温度		-40~85°C	-40~85°C	-40~85°C
相对湿度		0 ~ 90%RH, 无结露	0 ~ 90%RH, 无结露	0 ~ 90%RH, 无结露
使用环境		无腐蚀性气体	无腐蚀性气体	无腐蚀性气体
使用高度		2km 以下	2km 以下	2km 以下
尺寸 (mm)		48.5×17×10.5mm	48.5×17×10.5mm	48.5×17×10.5mm
订货号		09-02-25	09-02-26	09-02-27

从站

产品型号	LS-2DI-P1FS	LS-2DO-N1FS	LS-2DO-P1FS
	LS-2DI-P1FS-1M	LS-2DO-N1FS-1M	LS-2DO-P1FS-1M



从站引线长度		0.2m / 1m	0.2m / 1m	0.2m / 1m
I/O 点数	输入	2	0	0
	输出	0	2	2
信号类型		PNP	NPN	PNP
输出输入规格		DC 输入	Tr 输出	Tr 输出
单通道最大输出电流		/	200mA	200mA
应答时间		最小 2ms	最小 2ms	最小 2ms
连接		4 线, 隔离	4 线, 隔离	4 线, 隔离
负载接线方式		预留线	预留线	预留线
安装方式		螺丝固定	螺丝固定	螺丝固定
工作温度		-20~55°C	-20~55°C	-20~55°C
存储温度		-40~85°C	-40~85°C	-40~85°C
相对湿度		0 ~ 90%RH, 无结露	0 ~ 90%RH, 无结露	0 ~ 90%RH, 无结露
使用环境		无腐蚀性气体	无腐蚀性气体	无腐蚀性气体
使用高度		2km 以下	2km 以下	2km 以下
尺寸 (mm)		48.5×17×10.5mm	48.5×17×10.5mm	48.5×17×10.5mm
订货号		09-02-28	09-02-29	09-02-30

从站

产品型号	LS-4DI4DO-N1FS	LS-4DI4DO-P1FS	LS-4DI4DO-N2FS
	LS-4DI4DO-N1FS-1M	LS-4DI4DO-P1FS-1M	LS-4DI4DO-N2FS-1M



从站引线长度		0.2m / 1m	0.2m / 1m	0.2m / 1m
I/O 点数	输入	4	4	4
	输出	4	4	4
信号类型		NPN	PNP	NPN
输出输入规格		DC 输入 / Tr 输出	DC 输入 / Tr 输出	DC 输入 / Tr 输出
最大负载电流		单通道最大 0.5A/ 模块最大负载电流 2A	单通道最大 0.5A/ 模块最大负载电流 2A	单通道最大 0.5A/ 模块最大负载电流 2A
应答时间		最小 2ms	最小 2ms	最小 2ms
连接		4 线, 隔离	4 线, 隔离	4 线, 隔离
负载接线方式		三位一体	三位一体	E-CON
安装方式		螺丝固定、导轨安装	螺丝固定、导轨安装	螺丝固定、导轨安装
工作温度		-20~55℃	-20~55℃	-20~55℃
存储温度		-40~85℃	-40~85℃	-40~85℃
相对湿度		0 ~ 90%RH, 无结露	0 ~ 90%RH, 无结露	0 ~ 90%RH, 无结露
使用环境		无腐蚀性气体	无腐蚀性气体	无腐蚀性气体
使用高度		2km 以下	2km 以下	2km 以下
尺寸 (mm)		88×42×26mm	88×42×26mm	88×42×26mm
订货号		09-02-09	09-02-10	09-03-03

从站

产品型号	LS-4DI4DO-P2FS	LS-8DI-N1FS	LS-8DI-P1FS
	LS-4DI4DO-P2FS-1M	LS-8DI-N1FS-1M	LS-8DI-P1FS-1M



从站引线长度	0.2m / 1m	0.2m / 1m	0.2m / 1m
I/O 点数	输入	4	8
	输出	4	0
信号类型	PNP	NPN	PNP
输出输入规格	DC 输入 / Tr 输出	DC 输入	DC 输入
最大负载电流	单通道最大 0.5A/ 模块最大负载电流 2A	/	/
应答时间	最小 2ms	最小 2ms	最小 2ms
连接	4 线, 隔离	4 线, 隔离	4 线, 隔离
负载接线方式	E-CON	三位一体	三位一体
安装方式	螺丝固定、导轨安装	螺丝固定、导轨安装	螺丝固定、导轨安装
工作温度	-20~55℃	-20~55℃	-20~55℃
存储温度	-40~85℃	-40~85℃	-40~85℃
相对湿度	0 ~ 90%RH, 无结露	0 ~ 90%RH, 无结露	0 ~ 90%RH, 无结露
使用环境	无腐蚀性气体	无腐蚀性气体	无腐蚀性气体
使用高度	2km 以下	2km 以下	2km 以下
尺寸 (mm)	88×42×26mm	88×42×26mm	88×42×26mm
订货号	09-03-04	09-02-11	09-02-12

从站

产品型号	LS-8DO-N1FS	LS-8DO-P1FS	LS-8DI-N2FS
	LS-8DO-N1FS-1M	LS-8DO-P1FS-1M	LS-8DI-N2FS-1M



从站引线长度	0.2m / 1m		0.2m / 1m	0.2m / 1m	
I/O 点数	输入	0		8	
	输出	8		0	
信号类型	NPN		PNP		NPN
输出输入规格	Tr 输出		Tr 输出		DC 输入
最大负载电流	单通道最大 0.5A/ 每连续 8 个通道负载电流最大 2A		单通道最大 0.5A/ 每连续 8 个通道负载电流最大 2A		/
应答时间	最小 2ms		最小 2ms		最小 2ms
连接	4 线, 隔离		4 线, 隔离		4 线, 隔离
负载接线方式	三位一体		三位一体		E-CON
安装方式	螺丝固定、导轨安装		螺丝固定、导轨安装		螺丝固定、导轨安装
工作温度	-20~55°C		-20~55°C		-20~55°C
存储温度	-40~85°C		-40~85°C		-40~85°C
相对湿度	0 ~ 90%RH, 无结露		0 ~ 90%RH, 无结露		0 ~ 90%RH, 无结露
使用环境	无腐蚀性气体		无腐蚀性气体		无腐蚀性气体
使用高度	2km 以下		2km 以下		2km 以下
尺寸 (mm)	88×26×42mm		94×42×45mm		88×26×42mm
订货号	09-02-13		09-02-14		09-03-05

从站

产品型号	LS-8DI-P2FS	LS-8DO-N2FS	LS-8DO-P2FS
	LS-8DI-P2FS-1M	LS-8DO-N2FS-1M	LS-8DO-P2FS-1M

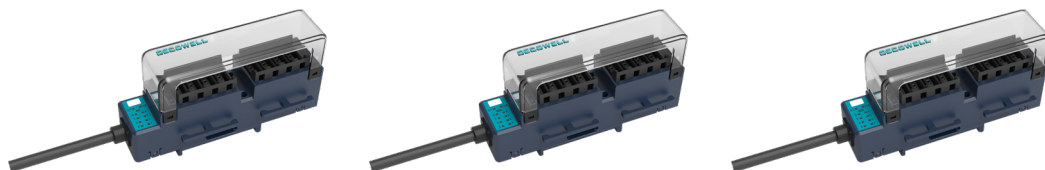

从站引线长度		0.2m / 1m	0.2m / 1m	0.2m / 1m
I/O 点数	输入	8	0	0
	输出	0	8	8
信号类型		PNP	NPN	PNP
输出输入规格		DC 输入	Tr 输出	Tr 输出
最大负载电流		/	单通道最大 0.5A/ 每连续 8 个通道负载电流最大 2A	单通道最大 0.5A/ 每连续 8 个通道负载电流最大 2A
应答时间		最小 2ms	最小 2ms	最小 2ms
连接		4 线, 隔离	4 线, 隔离	4 线, 隔离
负载接线方式		E-CON	E-CON	E-CON
安装方式		螺丝固定、导轨安装	螺丝固定、导轨安装	螺丝固定、导轨安装
工作温度		-20~55℃	-20~55℃	-20~55℃
存储温度		-40~85℃	-40~85℃	-40~85℃
相对湿度		0 ~ 90%RH, 无结露	0 ~ 90%RH, 无结露	0 ~ 90%RH, 无结露
使用环境		无腐蚀性气体	无腐蚀性气体	无腐蚀性气体
使用高度		2km 以下	2km 以下	2km 以下
尺寸 (mm)		88×26×42mm	88×26×42mm	88×26×42mm
订货号		09-03-06	09-03-07	09-03-08

从站

产品型号	LS-8DI8DO-N1FS	LS-8DI8DO-P1FS	LS-8DI8DO-N2FS
	LS-8DI8DO-N1FS-1M	LS-8DI8DO-P1FS-1M	LS-8DI8DO-N2FS-1M

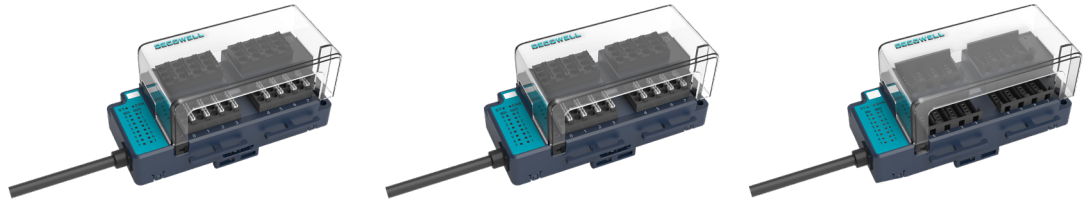

从站引线长度	0.2m / 1m		
I/O 点数	输入	8	8
	输出	8	8
信号类型	NPN	PNP	NPN
输出输入规格	DC 输入 / Tr 输出		
最大负载电流	单通道最大 0.5A/ 每连续 8 个通道负载电流最大 2A		
应答时间	最小 2ms		
连接	4 线, 隔离		
负载接线方式	三位一体	三位一体	E-CON
安装方式	螺丝固定、导轨安装		
工作温度	-20~55℃		
存储温度	-40~85℃		
相对湿度	0 ~ 90%RH, 无结露		
使用环境	无腐蚀性气体		
使用高度	2km 以下		
尺寸 (mm)	94×44×42mm		
订货号	09-02-15	09-02-16	09-03-09

从站

产品型号	LS-8DI8DO-P2FS	LS-16DI-N1FS	LS-16DI-P1FS
	LS-8DI8DO-P2FS-1M	LS-16DI-N1FS-1M	LS-16DI-P1FS-1M

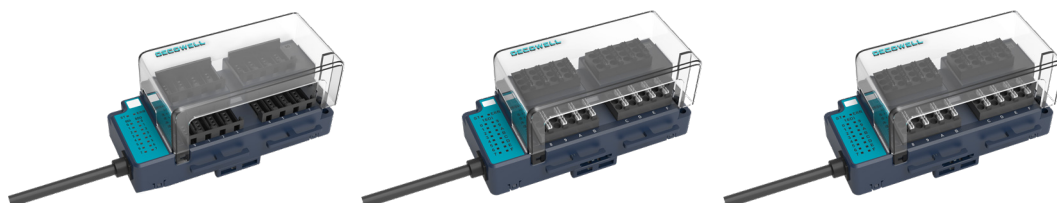

从站引线长度	0.2m / 1m		
I/O 点数	输入	8	16
	输出	8	0
信号类型	PNP	NPN	PNP
输出输入规格	DC 输入 / Tr 输出	DC 输入	DC 输入
最大负载电流	单通道最大 0.5A/ 每连续 8 个通道负载电流最大 2A	/	/
应答时间	最小 2ms	最小 2ms	最小 2ms
连接	4 线, 隔离	4 线, 隔离	4 线, 隔离
负载接线方式	E-CON	三位一体	三位一体
安装方式	螺丝固定、导轨安装	螺丝固定、导轨安装	螺丝固定、导轨安装
工作温度	-20~55℃	-20~55℃	-20~55℃
存储温度	-40~85℃	-40~85℃	-40~85℃
相对湿度	0 ~ 90%RH, 无结露	0 ~ 90%RH, 无结露	0 ~ 90%RH, 无结露
使用环境	无腐蚀性气体	无腐蚀性气体	无腐蚀性气体
使用高度	2km 以下	2km 以下	2km 以下
尺寸 (mm)	94×44×42mm	94×44×42mm	94×44×42mm
订货号	09-03-10	09-02-17	09-02-18

从站

产品型号	LS-16DO-N1FS	LS-16DO-P1FS	LS-16DI-N2FS
	LS-16DO-N1FS-1M	LS-16DO-P1FS-1M	LS-16DI-N2FS-1M

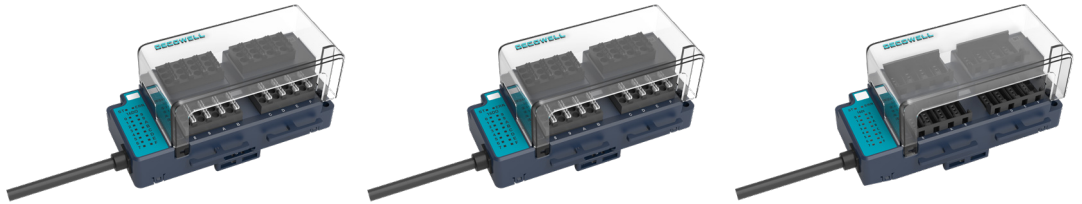

从站引线长度	0.2m / 1m		0.2m / 1m	0.2m / 1m	
I/O 点数	输入	0		16	
	输出	16		0	
信号类型	NPN		PNP		NPN
输出输入规格	Tr 输出		Tr 输出		DC 输入
最大负载电流	单通道最大 0.5A/ 每连续 8 个通道负载电流最大 2A		单通道最大 0.5A/ 每连续 8 个通道负载电流最大 2A		/
应答时间	最小 2ms		最小 2ms		最小 2ms
连接	4 线, 隔离		4 线, 隔离		4 线, 隔离
负载接线方式	三位一体		三位一体		E-CON
安装方式	螺丝固定、导轨安装		螺丝固定、导轨安装		螺丝固定、导轨安装
工作温度	-20~55℃		-20~55℃		-20~55℃
存储温度	-40~85℃		-40~85℃		-40~85℃
相对湿度	0 ~ 90%RH, 无结露		0 ~ 90%RH, 无结露		0 ~ 90%RH, 无结露
使用环境	无腐蚀性气体		无腐蚀性气体		无腐蚀性气体
使用高度	2km 以下		2km 以下		2km 以下
尺寸 (mm)	94×44×42mm		94×44×42mm		94×44×42mm
订货号	09-02-19		09-02-20		09-03-11

从站

产品型号	LS-16DI-P2FS	LS-16DO-N2FS	LS-16DO-P2FS
	LS-16DI-P2FS-1M	LS-16DO-N2FS-1M	LS-16DO-P2FS-1M



从站引线长度	0.2m / 1m	0.2m / 1m	0.2m / 1m
I/O 点数	输入	16	0
	输出	0	16
信号类型	PNP	NPN	PNP
输出输入规格	DC 输入	Tr 输出	Tr 输出
最大负载电流	/	单通道最大 0.5A/ 每连续 8 个通道负载电流最大 2A	单通道最大 0.5A/ 每连续 8 个通道负载电流最大 2A
应答时间	最小 2ms	最小 2ms	最小 2ms
连接	4 线, 隔离	4 线, 隔离	4 线, 隔离
负载接线方式	E-CON	E-CON	E-CON
安装方式	螺丝固定、导轨安装	螺丝固定、导轨安装	螺丝固定、导轨安装
工作温度	-20~55℃	-20~55℃	-20~55℃
存储温度	-40~85℃	-40~85℃	-40~85℃
相对湿度	0 ~ 90%RH, 无结露	0 ~ 90%RH, 无结露	0 ~ 90%RH, 无结露
使用环境	无腐蚀性气体	无腐蚀性气体	无腐蚀性气体
使用高度	2km 以下	2km 以下	2km 以下
尺寸 (mm)	94×44×42mm	94×44×42mm	94×44×42mm
订货号	09-03-12	09-03-13	09-03-14

IP67模块

产品型号	LS-8DION-M8	LS-8DION-M12
		
总线接口	M12, 4pin, D 编码, 插孔	M12, 4pin, D 编码, 插孔
IO 点数	8 输入输出可切换	8 输入输出可切换
信号类型	NPN	NPN
输入输出规格	DC 输入 /Tr 输出	DC 输入 /Tr 输出
最大负载电流	单通道最大 0.5A/ 每连续 8 个通道负载电流最大 2A	单通道最大 0.5A/ 每连续 8 个通道负载电流最大 2A
应答时间	最小 2ms	最小 2ms
接口插槽	8×M8, 3pin, 插针	4×M12, 5pin, 插针
安装方式	螺丝固定	螺丝固定
工作温度	-20~55°C	-20~55°C
存储温度	-40~85°C	-40~85°C
相对湿度	0 ~ 90%RH, 无结露	0 ~ 90%RH, 无结露
使用环境	无腐蚀性气体	无腐蚀性气体
使用高度	2km 以下	2km 以下
尺寸 (mm)	35×160×24.1mm	35×160×24.1mm
防护等级	IP67	IP67
订货号	09-11-02	09-11-04

尾部终端

产品型号	LS-TER01
------	----------



I/O 点数	输入	/
	输出	/
输出输入规格		/
信号类型		/
单通道最大输出电流		/
I/O 接线方式		预留线
负载接线方式		/
安装方式		螺丝固定
应答时间		/
工作温度		-20~55°C
存储温度		-40~85°C
相对湿度		0 ~ 90%RH, 无结露
使用环境		无腐蚀性气体
使用高度		2km 以下
尺寸 (mm)		48.5×17×10.5mm
订货号		09-01-03

从站（高速版）

产品型号	LS-1DI1DO-N1FS-H	LS-1DI1DO-P1FS-H	LS-2DI-N1FS-H
------	------------------	------------------	---------------



从站引线长度	0.2m / 1m	0.2m / 1m	0.2m / 1m	
I/O 点数	输入	1	1	2
	输出	1	1	0
信号类型	NPN	PNP	NPN	
输出输入规格	DC 输入 / Tr 输出	DC 输入 / Tr 输出	DC 输入	
单通道最大输出电流	200mA	200mA	/	
应答时间	最小 2ms	最小 2ms	最小 2ms	
连接	4 线, 隔离	4 线, 隔离	4 线, 隔离	
负载接线方式	预留线	预留线	预留线	
安装方式	螺丝固定	螺丝固定	螺丝固定	
工作温度	-20~55°C	-20~55°C	-20~55°C	
存储温度	-40~85°C	-40~85°C	-40~85°C	
相对湿度	0 ~ 90%RH, 无结露	0 ~ 90%RH, 无结露	0 ~ 90%RH, 无结露	
使用环境	无腐蚀性气体	无腐蚀性气体	无腐蚀性气体	
使用高度	2km 以下	2km 以下	2km 以下	
尺寸 (mm)	48.5×17×10.5mm	48.5×17×10.5mm	48.5×17×10.5mm	
订货号	09-H2-25	09-H2-26	09-H2-27	

从站 (高速版)

产品型号	LS-2DI-P1FS-H	LS-2DO-N1FS-H	LS-2DO-P1FS-H
------	---------------	---------------	---------------



从站引线长度	0.2m / 1m		0.2m / 1m	0.2m / 1m
I/O 点数	输入	2	0	0
	输出	0	2	2
信号类型	PNP		NPN	PNP
输出输入规格	DC 输入		Tr 输出	Tr 输出
单通道最大输出电流	/		200mA	200mA
应答时间	最小 2ms		最小 2ms	最小 2ms
连接	4 线, 隔离		4 线, 隔离	4 线, 隔离
负载接线方式	预留线		预留线	预留线
安装方式	螺丝固定		螺丝固定	螺丝固定
工作温度	-20~55°C		-20~55°C	-20~55°C
存储温度	-40~85°C		-40~85°C	-40~85°C
相对湿度	0 ~ 90%RH, 无结露		0 ~ 90%RH, 无结露	0 ~ 90%RH, 无结露
使用环境	无腐蚀性气体		无腐蚀性气体	无腐蚀性气体
使用高度	2km 以下		2km 以下	2km 以下
尺寸 (mm)	48.5×17×10.5mm		48.5×17×10.5mm	48.5×17×10.5mm
订货号	09-H2-28		09-H2-29	09-H2-30

从站（高速版）

产品型号	LS-4DI4DO-N1FS-H	LS-4DI4DO-P1FS-H	LS-4DI4DO-N2FS-H
------	------------------	------------------	------------------



从站引线长度	0.2m / 1m		0.2m / 1m	0.2m / 1m
I/O 点数	输入	4	4	4
	输出	4	4	4
信号类型	NPN		PNP	NPN
输出输入规格	DC 输入 / Tr 输出		DC 输入 / Tr 输出	DC 输入 / Tr 输出
最大负载电流	单通道最大 0.5A/ 模块最大负载电流 2A		单通道最大 0.5A/ 模块最大负载电流 2A	单通道最大 0.5A/ 模块最大负载电流 2A
应答时间	最小 2ms		最小 2ms	最小 2ms
连接	4 线, 隔离		4 线, 隔离	4 线, 隔离
负载接线方式	三位一体		三位一体	E-CON
安装方式	螺丝固定、导轨安装		螺丝固定、导轨安装	螺丝固定、导轨安装
工作温度	-20~55℃		-20~55℃	-20~55℃
存储温度	-40~85℃		-40~85℃	-40~85℃
相对湿度	0 ~ 90%RH, 无结露		0 ~ 90%RH, 无结露	0 ~ 90%RH, 无结露
使用环境	无腐蚀性气体		无腐蚀性气体	无腐蚀性气体
使用高度	2km 以下		2km 以下	2km 以下
尺寸 (mm)	88×42×26mm		88×42×26mm	88×42×26mm
订货号	09-H2-09		09-H2-10	09-H3-03

从站 (高速版)

产品型号		LS-4DI4DO-P2FS-H	LS-8DI-N1FS-H	LS-8DI-P1FS-H
				
从站引线长度		0.2m / 1m	0.2m / 1m	0.2m / 1m
I/O 点数	输入	4	8	8
	输出	4	0	0
信号类型		PNP	NPN	PNP
输出输入规格		DC 输入 / Tr 输出	DC 输入	DC 输入
最大负载电流		单通道最大 0.5A/ 模块最大负载电流 2A	/	/
应答时间		最小 2ms	最小 2ms	最小 2ms
连接		4 线, 隔离	4 线, 隔离	4 线, 隔离
负载接线方式		E-CON	三位一体	三位一体
安装方式		螺丝固定、导轨安装	螺丝固定、导轨安装	螺丝固定、导轨安装
工作温度		-20~55℃	-20~55℃	-20~55℃
存储温度		-40~85℃	-40~85℃	-40~85℃
相对湿度		0 ~ 90%RH, 无结露	0 ~ 90%RH, 无结露	0 ~ 90%RH, 无结露
使用环境		无腐蚀性气体	无腐蚀性气体	无腐蚀性气体
使用高度		2km 以下	2km 以下	2km 以下
尺寸 (mm)		88×42×26mm	88×42×26mm	88×42×26mm
订货号		09-H3-04	09-H2-11	09-H2-12

从站（高速版）

产品型号	LS-8DO-N1FS-H	LS-8DO-P1FS-H	LS-8DI-N2FS-H
------	---------------	---------------	---------------



从站引线长度	0.2m / 1m		0.2m / 1m	0.2m / 1m
I/O 点数	输入	0	0	8
	输出	8	8	0
信号类型	NPN		PNP	NPN
输出输入规格	Tr 输出		Tr 输出	DC 输入
最大负载电流	单通道最大 0.5A/ 每连续 8 个通道负载电流最大 2A		单通道最大 0.5A/ 每连续 8 个通道负载电流最大 2A	/
应答时间	最小 2ms		最小 2ms	最小 2ms
连接	4 线, 隔离		4 线, 隔离	4 线, 隔离
负载接线方式	三位一体		三位一体	E-CON
安装方式	螺丝固定、导轨安装		螺丝固定、导轨安装	螺丝固定、导轨安装
工作温度	-20~55°C		-20~55°C	-20~55°C
存储温度	-40~85°C		-40~85°C	-40~85°C
相对湿度	0 ~ 90%RH, 无结露		0 ~ 90%RH, 无结露	0 ~ 90%RH, 无结露
使用环境	无腐蚀性气体		无腐蚀性气体	无腐蚀性气体
使用高度	2km 以下		2km 以下	2km 以下
尺寸 (mm)	88×26×42mm		94×42×45mm	88×26×42mm
订货号	09-H2-13		09-H2-14	09-H3-05

从站（高速版）

产品型号	LS-8DI-P2FS-H	LS-8DO-N2FS-H	LS-8DO-P2FS-H
------	---------------	---------------	---------------



从站引线长度	0.2m / 1m		0.2m / 1m	0.2m / 1m
I/O 点数	输入	8	0	0
	输出	0	8	8
信号类型	PNP		NPN	PNP
输出输入规格	DC 输入		Tr 输出	Tr 输出
最大负载电流	/		单通道最大 0.5A/ 每连续 8 个通道负载电流最大 2A	单通道最大 0.5A/ 每连续 8 个通道负载电流最大 2A
应答时间	最小 2ms		最小 2ms	最小 2ms
连接	4 线, 隔离		4 线, 隔离	4 线, 隔离
负载接线方式	E-CON		E-CON	E-CON
安装方式	螺丝固定、导轨安装		螺丝固定、导轨安装	螺丝固定、导轨安装
工作温度	-20~55℃		-20~55℃	-20~55℃
存储温度	-40~85℃		-40~85℃	-40~85℃
相对湿度	0 ~ 90%RH, 无结露		0 ~ 90%RH, 无结露	0 ~ 90%RH, 无结露
使用环境	无腐蚀性气体		无腐蚀性气体	无腐蚀性气体
使用高度	2km 以下		2km 以下	2km 以下
尺寸 (mm)	88×26×42mm		88×26×42mm	88×26×42mm
订货号	09-H3-06		09-H3-07	09-H3-08

从站（高速版）

产品型号	LS-8DI8DO-N1FS-H	LS-8DI8DO-P1FS-H	LS-8DI8DO-N2FS-H
------	------------------	------------------	------------------

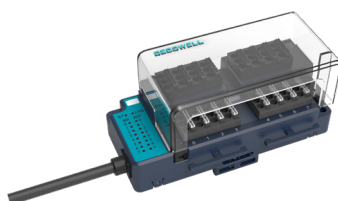
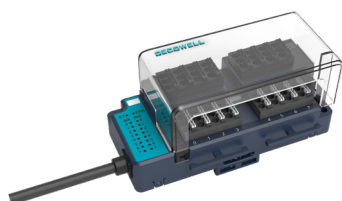

从站引线长度	0.2m / 1m		0.2m / 1m	0.2m / 1m
I/O 点数	输入	8	8	8
	输出	8	8	8
信号类型	NPN		PNP	NPN
输出输入规格	DC 输入 / Tr 输出		DC 输入 / Tr 输出	DC 输入 / Tr 输出
最大负载电流	单通道最大 0.5A/ 每连续 8 个通道负载电流最大 2A		单通道最大 0.5A/ 每连续 8 个通道负载电流最大 2A	单通道最大 0.5A/ 每连续 8 个通道负载电流最大 2A
应答时间	最小 2ms		最小 2ms	最小 2ms
连接	4 线, 隔离		4 线, 隔离	4 线, 隔离
负载接线方式	三位一体		三位一体	E-CON
安装方式	螺丝固定、导轨安装		螺丝固定、导轨安装	螺丝固定、导轨安装
工作温度	-20~55℃		-20~55℃	-20~55℃
存储温度	-40~85℃		-40~85℃	-40~85℃
相对湿度	0 ~ 90%RH, 无结露		0 ~ 90%RH, 无结露	0 ~ 90%RH, 无结露
使用环境	无腐蚀性气体		无腐蚀性气体	无腐蚀性气体
使用高度	2km 以下		2km 以下	2km 以下
尺寸 (mm)	94×44×42mm		94×44×42mm	94×44×42mm
订货号	09-H2-15		09-H2-16	09-H3-09

从站（高速版）

产品型号	LS-8DI8DO-P2FS-H	LS-16DI-N1FS-H	LS-16DI-P1FS-H
------	------------------	----------------	----------------

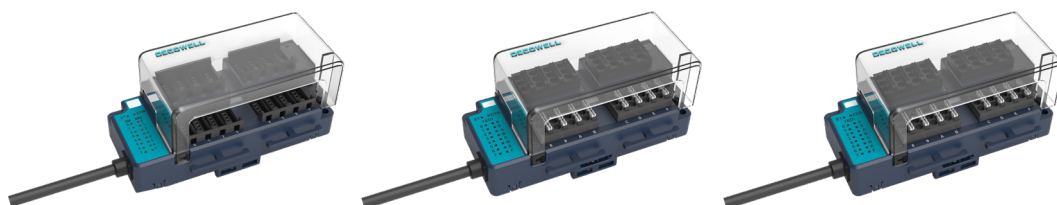

从站引线长度	0.2m / 1m		0.2m / 1m	0.2m / 1m
I/O 点数	输入	8	16	16
	输出	8	0	0
信号类型	PNP		NPN	PNP
输出输入规格	DC 输入 / Tr 输出		DC 输入	DC 输入
最大负载电流	单通道最大 0.5A/ 每连续 8 个通道负载电流最大 2A		/	/
应答时间	最小 2ms		最小 2ms	最小 2ms
连接	4 线, 隔离		4 线, 隔离	4 线, 隔离
负载接线方式	E-CON		三位一体	三位一体
安装方式	螺丝固定、导轨安装		螺丝固定、导轨安装	螺丝固定、导轨安装
工作温度	-20~55℃		-20~55℃	-20~55℃
存储温度	-40~85℃		-40~85℃	-40~85℃
相对湿度	0 ~ 90%RH, 无结露		0 ~ 90%RH, 无结露	0 ~ 90%RH, 无结露
使用环境	无腐蚀性气体		无腐蚀性气体	无腐蚀性气体
使用高度	2km 以下		2km 以下	2km 以下
尺寸 (mm)	94×44×42mm		94×44×42mm	94×44×42mm
订货号	09-H3-10		09-H2-17	09-H2-18

从站（高速版）

产品型号	LS-16DO-N1FS-H	LS-16DO-P1FS-H	LS-16DI-N2FS-H
------	----------------	----------------	----------------

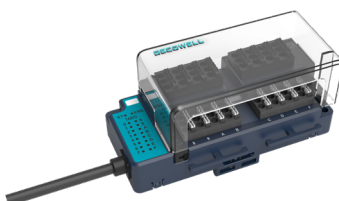
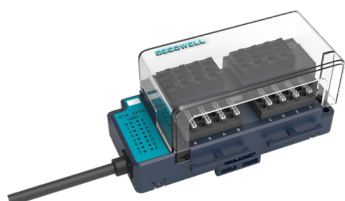

从站引线长度		0.2m / 1m	0.2m / 1m	0.2m / 1m
I/O 点数	输入	0	0	16
	输出	16	16	0
信号类型		NPN	PNP	NPN
输出输入规格		Tr 输出	Tr 输出	DC 输入
最大负载电流		单通道最大 0.5A/ 每连续 8 个通道负载电流最大 2A	单通道最大 0.5A/ 每连续 8 个通道负载电流最大 2A	/
应答时间		最小 2ms	最小 2ms	最小 2ms
连接		4 线, 隔离	4 线, 隔离	4 线, 隔离
负载接线方式		三位一体	三位一体	E-CON
安装方式		螺丝固定、导轨安装	螺丝固定、导轨安装	螺丝固定、导轨安装
工作温度		-20~55℃	-20~55℃	-20~55℃
存储温度		-40~85℃	-40~85℃	-40~85℃
相对湿度		0 ~ 90%RH, 无结露	0 ~ 90%RH, 无结露	0 ~ 90%RH, 无结露
使用环境		无腐蚀性气体	无腐蚀性气体	无腐蚀性气体
使用高度		2km 以下	2km 以下	2km 以下
尺寸 (mm)		94×44×42mm	94×44×42mm	94×44×42mm
订货号		09-H2-19	09-H2-20	09-H3-11

从站（高速版）

产品型号	LS-16DI-P2FS-H	LS-16DO-N2FS-H	LS-16DO-P2FS-H
------	----------------	----------------	----------------



从站引线长度	0.2m / 1m		0.2m / 1m	0.2m / 1m
I/O 点数	输入	16	0	0
	输出	0	16	16
信号类型	PNP		NPN	PNP
输出输入规格	DC 输入		Tr 输出	Tr 输出
最大负载电流	/		单通道最大 0.5A/ 每连续 8 个通道负载电流最大 2A	单通道最大 0.5A/ 每连续 8 个通道负载电流最大 2A
应答时间	最小 2ms		最小 2ms	最小 2ms
连接	4 线, 隔离		4 线, 隔离	4 线, 隔离
负载接线方式	E-CON		E-CON	E-CON
安装方式	螺丝固定、导轨安装		螺丝固定、导轨安装	螺丝固定、导轨安装
工作温度	-20~55℃		-20~55℃	-20~55℃
存储温度	-40~85℃		-40~85℃	-40~85℃
相对湿度	0 ~ 90%RH, 无结露		0 ~ 90%RH, 无结露	0 ~ 90%RH, 无结露
使用环境	无腐蚀性气体		无腐蚀性气体	无腐蚀性气体
使用高度	2km 以下		2km 以下	2km 以下
尺寸 (mm)	94×44×42mm		94×44×42mm	94×44×42mm
订货号	09-H3-12		09-H3-13	09-H3-14

附件 手动编址器

产品型号	LS-CON01
------	----------



工作温度	-10~60°C
存储温度	-40~85°C
相对湿度	10 ~ 90%RH, 无结露
使用环境	无腐蚀性气体
尺寸 (mm)	70.5×130.8×29mm
订货号	09-01-04

WellBUS总线辅助电源滤波器

产品型号	LS-Filter
------	-----------



名称	WellBUS 总线辅助电源滤波器
订货号	09-07-01
尺寸 (mm)	23×88×59mm



附件 线缆/连接器

产品型号	CN-W	CN-B
	 <p>CN-W 接头是由 CN-W-a 和 CN-W-b 组合而成</p>	 <p>CN-B 接头是由 CN-B-a 和 CN-B-b 组合而成</p>
产品描述	4P E-CON 白色破线夹, 1.1~1.4 线径适用 (连接器)	4P E-CON 黑色破线夹, 2.2~2.5 线径适用 (连接器)
订货号	09-04-01	09-04-02

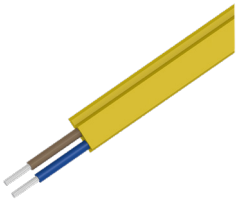
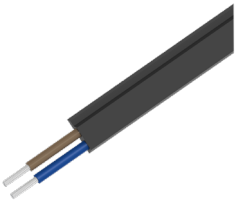
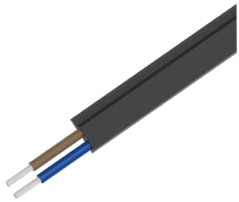
产品型号	CN-XM	CN-YM-0.75
		
产品描述	4 芯扁平电缆 (X 米), 16AWG(1.25sq) x4 芯绝缘外径 $\phi 2.5 \pm 0.1\text{mm}$ (线缆)	4 芯扁平线缆 (Y 米), 导体 18AWG(0.75sq) x4 芯绝缘外径 $\phi 2.5 \pm 0.1\text{mm}$ (线缆)
订货号	09-04-03	09-04-05

产品型号	AS-Y-XM	AS-B-XM	WB-B-XM
			
产品描述	2 芯护套线缆 (X 米), 导体 1.5sq $\times 2$ 芯, 绝缘外径 $\phi 2.5 \pm 0.1\text{mm}$ (TPE, 蓝, 棕), 护套颜色: 黄色 (PVC)	2 芯护套线缆 (X 米), 导体 1.5sq $\times 2$ 芯, 绝缘外径 $\phi 2.5 \pm 0.1\text{mm}$ (TPE, 蓝, 棕), 护套颜色: 黑色 (PVC)	2 芯护套线缆, 导体 4.2sq $\times 2$ 芯, 绝缘外径 $P 2.5 \pm 0.1\text{mm}$ (TPE, 蓝, 棕), 护套颜色: 黑色 (TPU)
订货号	09-05-02	09-05-03	09-05-11

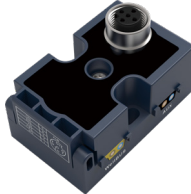
附件 线缆/连接器

产品型号	WB-FX42-M12	WB-FX15-M12	WB-FX42-4P	WB-FX15-4P
				
产品描述	分线器, 4.2 平方 M12 端子	分线器, 1.5 平方 M12 端子	分线器, 4.2 平方 4pin 接线端子	分线器, 1.5 平方 4pin 接线端子
订货号	09-05-05	09-05-06	09-05-07	09-05-08

产品型号	LS-BS01	LS-BS02	S-KC01	CN-CP06
				
产品描述	2 通道模块固定扣 使模块可螺丝固定	8/16 通道模块固定扣 使模块可导轨固定	16 通道模块弹簧卡扣 35mm 导轨卡扣	压线钳
订货号	09-06-01	09-06-02	09-06-03	09-04-04

产品型号	产品外观	产品描述	压盖颜色	导体规格	线缆外径	订货号
KD-4W-0.8K-A24		4 位 e-con 快接插头	紫色	AWG24-26 0.13-0.21mm ²	Φ0.6-0.8	10-00-00
KD-4W-1.0K-A24		4 位 e-con 快接插头	红色	AWG24-26 0.13-0.21mm ²	Φ0.8-1.0	10-00-01
KD-4W-1.6K-A22		4 位 e-con 快接插头	黄色	AWG20-22 0.32-0.50mm ²	Φ1.2-1.6	10-00-02
KD-4W-2.0K-A22		4 位 e-con 快接插头	灰色	AWG20-22 0.32-0.50mm ²	Φ1.6-2.0	10-00-03



产品型号速查表

产品名称	产品型号	规格描述	订货号
主站	LS-PN	PROFINET 总线适配器	09-01-01
	LS-EC	EtherCAT 总线适配器	09-01-07
	LS-EI	EtherNET IP 总线适配器	09-01-08
	LS-CI	CC-Link IE Field Basic 总线适配器	09-01-10
	LS-MT	Modbus TCP 总线适配器	09-01-11

产品名称	产品型号	规格描述	订货号
从站	LS-1DI1DO-N1FS	1 通道数字量输入 (NPN), 1 通道数字量输出 (NPN), 4 线式, 引线接线	09-02-25
	LS-1DI1DO-N1FS-1M	1 通道数字量输入 (NPN), 1 通道数字量输出 (NPN), 4 线式, 引线接线 从站引线一米规格	
	LS-1DI1DO-P1FS	1 通道数字量输入 (PNP), 1 通道数字量输出 (PNP), 4 线式, 引线接线	09-02-26
	LS-1DI1DO-P1FS-1M	1 通道数字量输入 (PNP), 1 通道数字量输出 (PNP), 4 线式, 引线接线 从站引线一米规格	
	LS-2DI-N1FS	2 通道数字量输入 (NPN), 4 线式, 引线接线	09-02-27
	LS-2DI-N1FS-1M	2 通道数字量输入 (NPN), 4 线式, 引线接线, 从站引线一米规格	
	LS-2DI-P1FS	2 通道数字量输入 (PNP), 4 线式, 引线接线	09-02-28
	LS-2DI-P1FS-1M	2 通道数字量输入 (PNP), 4 线式, 引线接线, 从站引线一米规格	
	LS-2DO-N1FS	2 通道数字量输出 (NPN), 4 线式, 引线接线	09-02-29
	LS-2DO-N1FS-1M	2 通道数字量输出 (NPN), 4 线式, 引线接线, 从站引线一米规格	
	LS-2DO-P1FS	2 通道数字量输出 (PNP), 4 线式, 引线接线	09-02-30
	LS-2DO-P1FS-1M	2 通道数字量输出 (PNP), 4 线式, 引线接线, 从站引线一米规格	
	LS-4DI4DO-N1FS	4 通道数字量输入 (NPN), 4 通道数字量输出 (NPN), 4 线式, 三位欧式端子 (免工具)	09-02-09
	LS-4DI4DO-N1FS-1M	4 通道数字量输入 (NPN), 4 通道数字量输出 (NPN), 4 线式, 三位欧式端子 (免工具) 从站引线一米规格	
	LS-4DI4DO-P1FS	4 通道数字量输入 (PNP), 4 通道数字量输出 (PNP), 4 线式, 三位欧式端子 (免工具)	09-02-10
	LS-4DI4DO-P1FS-1M	4 通道数字量输入 (PNP), 4 通道数字量输出 (PNP), 4 线式, 三位欧式端子 (免工具) 从站引线一米规格	
	LS-4DI4DO-N2FS	4 通道数字量输入 (NPN), 4 通道数字量输出 (NPN), 4 线式, E-CON 连接器	09-03-03
	LS-4DI4DO-N2FS-1M	4 通道数字量输入 (NPN), 4 通道数字量输出 (NPN), 4 线式, E-CON 连接器 从站引线一米规格	

产品型号速查表

产品名称	产品型号	规格描述	订货号
从站	LS-4DI4DO-P2FS	4 通道数字量输入 (PNP), 4 通道数字量输出 (PNP), 4 线式, E-CON 连接器	09-03-04
	LS-4DI4DO-P2FS-1M	4 通道数字量输入 (PNP), 4 通道数字量输出 (PNP), 4 线式, E-CON 连接器 从站引线一米规格	
	LS-8DI8DO-N1FS	8 通道数字量输入 (NPN), 8 通道数字量输出 (NPN), 4 线式, 三位欧式端子 (免工具)	09-02-15
	LS-8DI8DO-N1FS-1M	8 通道数字量输入 (NPN), 8 通道数字量输出 (NPN), 4 线式, 三位欧式端子 (免工具) 从站引线一米规格	
	LS-8DI8DO-P1FS	8 通道数字量输入 (PNP), 8 通道数字量输出 (PNP), 4 线式, 三位欧式端子 (免工具)	09-02-16
	LS-8DI8DO-P1FS-1M	8 通道数字量输入 (PNP), 8 通道数字量输出 (PNP), 4 线式, 三位欧式端子 (免工具) 从站引线一米规格	
	LS-8DI8DO-N2FS	8 通道数字量输入 (NPN), 8 通道数字量输出 (NPN), 4 线式, E-CON 连接器	09-03-09
	LS-8DI8DO-N2FS-1M	8 通道数字量输入 (NPN), 8 通道数字量输出 (NPN), 4 线式, E-CON 连接器 从站引线一米规格	
	LS-8DI8DO-P2FS	8 通道数字量输入 (PNP), 8 通道数字量输出 (PNP), 4 线式, E-CON 连接器	09-03-10
	LS-8DI8DO-P2FS-1M	8 通道数字量输入 (PNP), 8 通道数字量输出 (PNP), 4 线式, E-CON 连接器 从站引线一米规格	
	LS-8DI-N1FS	8 通道数字量输入 (NPN), 4 线式, 三位欧式端子 (免工具)	09-02-11
	LS-8DI-N1FS-1M	8 通道数字量输入 (NPN), 4 线式, 三位欧式端子 (免工具), 从站引线一米规格	
	LS-8DI-P1FS	8 通道数字量输入 (PNP), 4 线式, 三位欧式端子 (免工具)	09-02-12
	LS-8DI-P1FS-1M	8 通道数字量输入 (PNP), 4 线式, 三位欧式端子 (免工具), 从站引线一米规格	
	LS-8DO-N1FS	8 通道数字量输出 (NPN), 4 线式, 三位欧式端子 (免工具)	09-02-13
	LS-8DO-N1FS-1M	8 通道数字量输出 (NPN), 4 线式, 三位欧式端子 (免工具), 从站引线一米规格	
	LS-8DO-P1FS	8 通道数字量输出 (PNP), 4 线式, 三位欧式端子 (免工具)	09-02-14
	LS-8DO-P1FS-1M	8 通道数字量输出 (PNP), 4 线式, 三位欧式端子 (免工具), 从站引线一米规格	
	LS-8DI-N2FS	8 通道数字量输入 (NPN), 4 线式, E-CON 连接器	09-03-05
	LS-8DI-N2FS-1M	8 通道数字量输入 (NPN), 4 线式, E-CON 连接器, 从站引线一米规格	
LS-8DI-P2FS	8 通道数字量输入 (PNP), 4 线式, E-CON 连接器	09-03-06	
LS-8DI-P2FS-1M	8 通道数字量输入 (PNP), 4 线式, E-CON 连接器, 从站引线一米规格		
LS-8DO-N2FS	8 通道数字量输出 (NPN), 4 线式, E-CON 连接器	09-03-07	
LS-8DO-N2FS-1M	8 通道数字量输出 (NPN), 4 线式, E-CON 连接器, 从站引线一米规格		

产品型号速查表

产品名称	产品型号	规格描述	订货号
从站	LS-8DO-P2FS	8 通道数字量输出 (PNP), 4 线式, E-CON 连接器	09-03-08
	LS-8DO-P2FS-1M	8 通道数字量输出 (PNP), 4 线式, E-CON 连接器, 从站引线一米规格	
	LS-16DI-N1FS	16 通道数字量输入 (NPN), 4 线式, 三位欧式端子 (免工具)	09-02-17
	LS-16DI-N1FS-1M	16 通道数字量输入 (NPN), 4 线式, 三位欧式端子 (免工具), 从站引线一米规格	
	LS-16DI-P1FS	16 通道数字量输入 (PNP), 4 线式, 三位欧式端子 (免工具)	09-02-18
	LS-16DI-P1FS-1M	16 通道数字量输入 (PNP), 4 线式, 三位欧式端子 (免工具), 从站引线一米规格	
	LS-16DO-N1FS	16 通道数字量输出 (NPN), 4 线式, 三位欧式端子 (免工具)	09-02-19
	LS-16DO-N1FS-1M	16 通道数字量输出 (NPN), 4 线式, 三位欧式端子 (免工具), 从站引线一米规格	
	LS-16DO-P1FS	16 通道数字量输出 (PNP), 4 线式, 三位欧式端子 (免工具)	09-02-20
	LS-16DO-P1FS-1M	16 通道数字量输出 (PNP), 4 线式, 三位欧式端子 (免工具), 从站引线一米规格	
	LS-16DI-N2FS	16 通道数字量输入 (NPN), 4 线式, E-CON 连接器	09-03-11
	LS-16DI-N2FS-1M	16 通道数字量输入 (NPN), 4 线式, E-CON 连接器, 从站引线一米规格	
	LS-16DI-P2FS	16 通道数字量输入 (PNP), 4 线式, E-CON 连接器	09-03-12
	LS-16DI-P2FS-1M	16 通道数字量输入 (PNP), 4 线式, E-CON 连接器, 从站引线一米规格	
	LS-16DO-N2FS	16 通道数字量输出 (NPN), 4 线式, E-CON 连接器	09-03-13
	LS-16DO-N2FS-1M	16 通道数字量输出 (NPN), 4 线式, E-CON 连接器, 从站引线一米规格	
	LS-16DO-P2FS	16 通道数字量输出 (PNP), 4 线式, E-CON 连接器	09-03-14
	LS-16DO-P2FS-1M	16 通道数字量输出 (PNP), 4 线式, E-CON 连接器, 从站引线一米规格	

产品名称	产品型号	规格描述	订货号
IP67 模块	LS-8DION-M8	8 通道数字量输入输出可配置 (NPN), 4 线式, M8 接口, 防护等级 IP67	09-11-02
	LS-8DION-M12	8 通道数字量输入输出可配置 (NPN), 4 线式, M12 接口, 防护等级 IP67	09-11-04
辅助模块	LS-RLY	中继器	09-01-02
	LS-TER01	末端波形整形器	09-01-03

产品型号速查表（高速版）

产品名称	产品型号	规格描述	订货号
主站	LS-PN-H	PROFINET 总线适配器	09-H1-01
	LS-EC-H	EtherCAT 总线适配器	09-H1-07
	LS-EI-H	EtherNET IP 总线适配器	09-H1-08
	LS-CI-H	CC-Link IE Field Basic 总线适配器	09-H1-10
产品名称	产品型号	规格描述	订货号
从站	LS-1DI1DO-N1FS-H	1 通道数字量输入 (NPN), 1 通道数字量输出 (NPN), 4 线式, 引线接线	09-H2-25
	LS-1DI1DO-P1FS-H	1 通道数字量输入 (PNP), 1 通道数字量输出 (PNP), 4 线式, 引线接线	09-H2-26
	LS-2DI-N1FS-H	2 通道数字量输入 (NPN), 4 线式, 引线接线	09-H2-27
	LS-2DI-P1FS-H	2 通道数字量输入 (PNP), 4 线式, 引线接线	09-H2-28
	LS-2DO-N1FS-H	2 通道数字量输出 (NPN), 4 线式, 引线接线	09-H2-29
	LS-2DO-P1FS-H	2 通道数字量输出 (PNP), 4 线式, 引线接线	09-H2-30
	LS-4DI4DO-N1FS-H	4 通道数字量输入 (NPN), 4 通道数字量输出 (NPN), 4 线式, 三位欧式端子 (免工具)	09-H2-09
	LS-4DI4DO-P1FS-H	4 通道数字量输入 (PNP), 4 通道数字量输出 (PNP), 4 线式, 三位欧式端子 (免工具)	09-H2-10
	LS-4DI4DO-N2FS-H	4 通道数字量输入 (NPN), 4 通道数字量输出 (NPN), 4 线式, E-CON 连接器	09-H3-03
	LS-4DI4DO-P2FS-H	4 通道数字量输入 (PNP), 4 通道数字量输出 (PNP), 4 线式, E-CON 连接器	09-H3-04
	LS-8DI8DO-N1FS-H	8 通道数字量输入 (NPN), 8 通道数字量输出 (NPN), 4 线式, 三位欧式端子 (免工具)	09-H2-15
	LS-8DI8DO-P1FS-H	8 通道数字量输入 (PNP), 8 通道数字量输出 (PNP), 4 线式, 三位欧式端子 (免工具)	09-H2-16
	LS-8DI8DO-N2FS-H	8 通道数字量输入 (NPN), 8 通道数字量输出 (NPN), 4 线式, E-CON 连接器	09-H3-09
	LS-8DI8DO-P2FS-H	8 通道数字量输入 (PNP), 8 通道数字量输出 (PNP), 4 线式, E-CON 连接器	09-H3-10
	LS-8DI-N1FS-H	8 通道数字量输入 (NPN), 4 线式, 三位欧式端子 (免工具)	09-H2-11
	LS-8DI-P1FS-H	8 通道数字量输入 (PNP), 4 线式, 三位欧式端子 (免工具)	09-H2-12
	LS-8DO-N1FS-H	8 通道数字量输出 (NPN), 4 线式, 三位欧式端子 (免工具)	09-H2-13
	LS-8DO-P1FS-H	8 通道数字量输出 (PNP), 4 线式, 三位欧式端子 (免工具)	09-H2-14

产品型号速查表 (高速版)

产品名称	产品型号	规格描述	订货号
从站	LS-8DI-N2FS-H	8 通道数字量输入 (NPN), 4 线式, E-CON 连接器	09-H3-05
	LS-8DI-P2FS-H	8 通道数字量输入 (PNP), 4 线式, E-CON 连接器	09-H3-06
	LS-8DO-N2FS-H	8 通道数字量输出 (NPN), 4 线式, E-CON 连接器	09-H3-07
	LS-8DO-P2FS-H	8 通道数字量输出 (PNP), 4 线式, E-CON 连接器	09-H3-08
	LS-16DI-N1FS-H	16 通道数字量输入 (NPN), 4 线式, 三位欧式端子 (免工具)	09-H2-17
	LS-16DI-P1FS-H	16 通道数字量输入 (PNP), 4 线式, 三位欧式端子 (免工具)	09-H2-18
	LS-16DO-N1FS-H	16 通道数字量输出 (NPN), 4 线式, 三位欧式端子 (免工具)	09-H2-19
	LS-16DO-P1FS-H	16 通道数字量输出 (PNP), 4 线式, 三位欧式端子 (免工具)	09-H2-20
	LS-16DI-N2FS-H	16 通道数字量输入 (NPN), 4 线式, E-CON 连接器	09-H3-11
	LS-16DI-P2FS-H	16 通道数字量输入 (PNP), 4 线式, E-CON 连接器	09-H3-12
	LS-16DO-N2FS-H	16 通道数字量输出 (NPN), 4 线式, E-CON 连接器	09-H3-13
	LS-16DO-P2FS-H	16 通道数字量输出 (PNP), 4 线式, E-CON 连接器	09-H3-14

产品应用行业

德克威尔自动化的各种工业通信产品可广泛应用于新能源、3C 电子、物流、汽车、半导体、食品、医药、包装、轨道交通、机床、家电、激光、装备制造、石化、钢铁、电力、水利、环保、建筑等领域，赢得了广大客户的青睐！

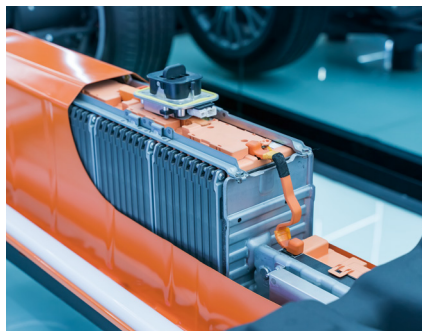

新能源行业



3C 电子行业



物流行业



汽车制造行业

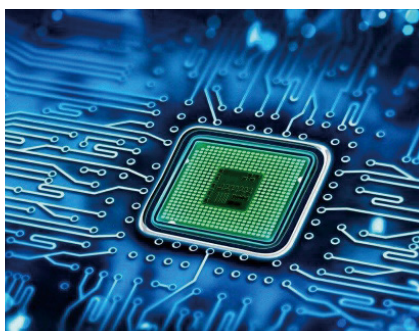

半导体行业



食品行业



医药行业



包装行业



电力行业

我们的服务

销售支持

德克威尔自动化销售工程师均受过专业技术培训，具备广泛的产品知识以及丰富的行业应用经验，可根据客户现场需求快速制定解决方案。

售后服务

德克威尔自动化提供完善的售后服务，我们的专业售后人员可及时到客户所在现场进行故障排除。

现场服务

德克威尔自动化的服务网络遍布全国，我们提供免费的样机测试及现场安装支持和维护培训，可以在客户需要的时候迅速到达现场服务。



版权所有 © 德克威尔自动化

由于本公司持续的产品升级造成的内容变更，恕不另行通知。

V260508-022



南京德克威尔自动化有限公司

Nanjing Decowell Automation Co., Ltd.

全国服务热线

400-096-9016

地址：南京市浦口区兰新路19号瑞创智造园13号楼

网址：www.wellinkio.com

邮箱：Information@wellinkio.com

